

GLI 9,6 V
GLI 12 V
GLI 14,4 V
GLI 18 V
GLI 24 V
PROFESSIONAL

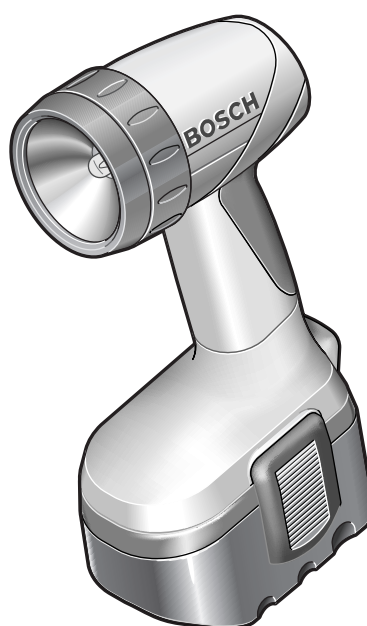

BOSCH

Bedienungsanleitung
Operating instructions
Instructions d'emploi
Instrucciones de servicio
Manual de instruções
Istruzioni d'uso
Gebruiksaanwijzing
Betjeningsvejledning
Bruksanvisning
Brukerveiledningen
Käyttöohje
Οδηγία χειρισμού
Kullanım kılavuzu
Instrukcja obsługi
Návod k obsluze
Návod na používanie
Használati utasítás
Руководство по эксплуатации
Інструкція з експлуатації
Instrucțiuni de folosire
Ръководство за експлоатация



Uputstvo za opsluživanje
Navodilo za uporabo
Upute za uporabu
Kasutusjuhend
Lietošanas pamācība
Naudojimo instrukcija



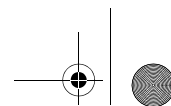

Deutsch	Seite 4
English	Page 7
Français	Page 10
Español	Página 13
Português	Página 16
Italiano	Pagina 19
Nederlands	Pagina 22
Dansk	Side 25
Svenska	Sida 28
Norsk	Side 31
Suomi	Sivu 34
Ελληνικά	Σελίδα 37
Türkçe	Sayfa 40
Polski	Strona 43
Česky	Strana 46
Slovensky	Strana 49
Magyar	Oldal 52
Русский	Страница 55
Українська	Сторінка 58
Română	Pagina 61
Български	Страница 64
Srpski	Strana 67
Slovensko	Stran 70
Hrvatski	Stranica 73
Eesti	Lehekülg 76
Latviešu	Lappuse 79
Lietuviškai	Puslapis 82

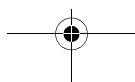
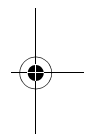
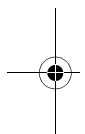

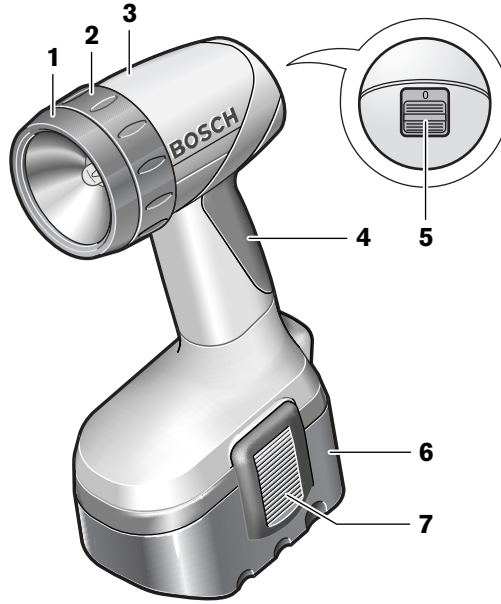

**GLI 24 V
PROFESSIONAL**

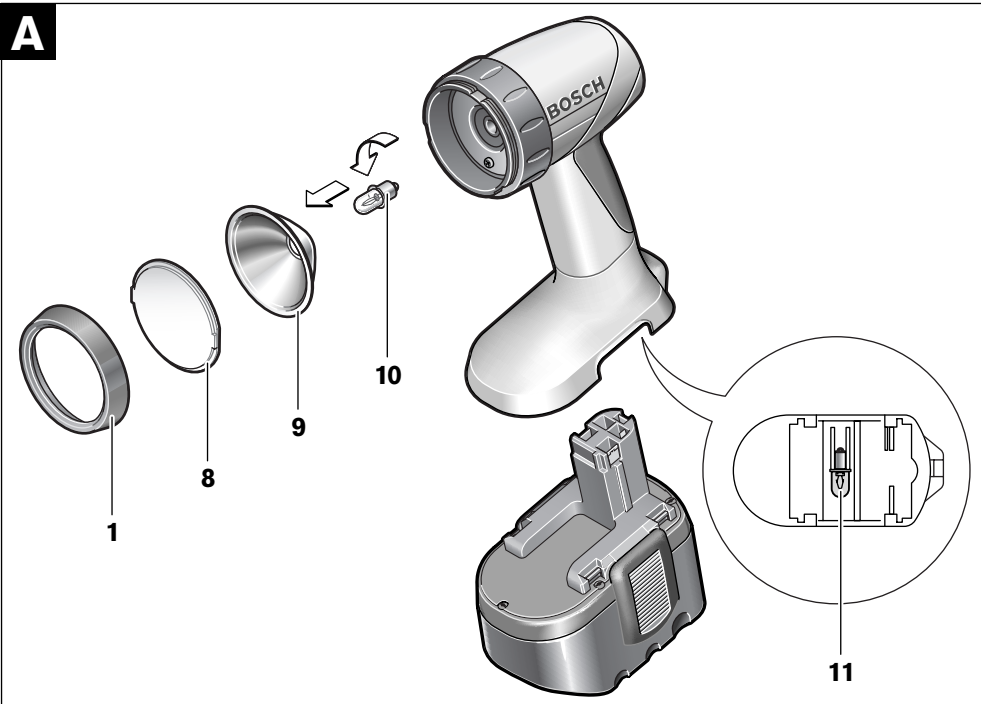

3

Sicherheitshinweise



Lesen Sie alle Sicherheitshinweise und Anweisungen. Versäumnisse bei der Einhaltung der Sicherheitshinweise und Anweisungen können elektrischen Schlag, Brand und/oder schwere Verletzungen verursachen.



Schützen Sie den Akku vor Hitze, z. B. auch vor dauernder Sonneneinstrahlung, und Feuer. Es besteht Explosionsgefahr.

- ▶ **Öffnen Sie den Akku nicht.** Es besteht die Gefahr eines Kurzschlusses.
- ▶ **Halten Sie den nicht benutzten Akku fern von Büroklammern, Münzen, Schlüsseln, Nägeln, Schrauben oder anderen kleinen Metallgegenständen, die eine Überbrückung der Kontakte verursachen könnten.** Ein Kurzschluss zwischen den Akkukontakten kann Verbrennungen oder Feuer zur Folge haben.
- ▶ **Laden Sie die Akkus nur in Ladegeräten auf, die vom Hersteller empfohlen werden.** Für ein Ladegerät, das für eine bestimmte Art von Akkus geeignet ist, besteht Brandgefahr, wenn es mit anderen Akkus verwendet wird.

Funktionsbeschreibung

Bitte klappen Sie die Aufklappseite mit der Darstellung der Akku-Leuchte auf, und lassen Sie diese Seite aufgeklappt, während Sie die Bedienungsanleitung lesen.

Abgebildete Komponenten

Die Nummerierung der abgebildeten Komponenten bezieht sich auf die Darstellung der Akku-Leuchte auf der Grafikkarte.

- 1 Verschlussring für Leuchtenkopf
- 2 Einstellring für Leuchtstrahl/Brennweite
- 3 Leuchtenkopf
- 4 Softgriff
- 5 Ein-/Ausschalter
- 6 Akku*
- 7 Akku-Entriegelungstaste
- 8 Schutzscheibe für Leuchtenkopf
- 9 Reflektor
- 10 Glühlampe
- 11 Ersatz-Glühlampe

*Abgebildetes oder beschriebenes Zubehör gehört nicht zum Standard-Lieferumfang.

Technische Daten

Akku-Leuchte	GLI ... PROFESSIONAL	9,6 V	12 V	14,4 V	18 V	24 V
Sachnummer	0 601 ...	957 6..	957 5..	957 4..	957 3..	957 2..
Nennspannung	V=	9,6	12	14,4	18	24
Leuchtdauer, ca.	min	260	260	260	260	260
Gewicht entsprechend EPTA-Procedure 01/2003	kg	0,9	1,1	1,2	1,6	1,9

Technische Daten ermittelt mit 2,6 Ah NiMH HD-Akkupacks.

Bitte beachten Sie die Sachnummer auf dem Typenschild Ihrer Akku-Leuchte. Die Handelsbezeichnungen einzelner Akku-Leuchten können variieren.

Montage

Akku laden (Zubehör)

Ein neuer oder längere Zeit nicht verwendeter Akku bringt erst nach ca. 5 Lade- und Entladezyklen seine volle Leistung.

Zur Entnahme des Akkus **6** drücken Sie die Entriegelungstasten **7** und ziehen den Akku nach unten aus der Akku-Leuchte. **Wenden Sie dabei keine Gewalt an.**

Der Akku ist mit einer NTC-Temperaturüberwachung ausgestattet, welche ein Aufladen nur im Temperaturbereich zwischen 0 °C und 45 °C zulässt. Dadurch wird eine hohe Akku-Lebensdauer erreicht.

Eine wesentlich verkürzte Betriebszeit nach der Aufladung zeigt an, dass der Akku verbraucht ist und ersetzt werden muss.

Beachten Sie die Hinweise zur Entsorgung.

Glühlampe wechseln (siehe Bild A)

▶ **Nehmen Sie vor allen Arbeiten an der Akku-Leuchte den Akku heraus.**

▶ **Vorsicht beim Wechseln der Glühlampe! Berühren Sie die heiße Glühlampe nicht. Lassen Sie die Glühlampe mindestens 10 Minuten abkühlen.** Sie können sich an der heißen Glühlampe verbrennen.

Hinweis: Verwenden Sie zum Wechseln der Glühlampe ein weiches Tuch. Berühren Sie den Glaskolben auf keinen Fall mit den bloßen Händen. Die Glühlampe kann ansonsten beschädigt werden.

- Drehen Sie den Verschlussring **1** entgegen dem Uhrzeigersinn und nehmen Sie ihn ab.
- Nehmen Sie die Schutzscheibe **8** und den Reflektor **9** ab.
- Drehen Sie die Glühlampe **10** ca. 90° entgegen dem Uhrzeigersinn und ziehen Sie diese heraus. Eine Ersatz-Glühlampe **11** befindet sich unten im Gehäuse.
- Setzen Sie die neue Glühlampe **10** ein und drehen Sie diese ca. 90° im Uhrzeigersinn, bis sie verriegelt ist.
- Setzen Sie den Reflektor **9** in den Leuchtenkopf ein, ohne die Glühlampe **10** zu beschädigen.
- Setzen Sie die Schutzscheibe **8** in den Verschlussring **1** ein und schrauben Sie den Verschlussring auf den Leuchtenkopf **3** auf. Achten Sie dabei auf korrekten Sitz.

Betrieb

Inbetriebnahme

Akku einsetzen

- ▶ **Verwenden Sie nur original Bosch O-Pack-Akkus mit der auf dem Typschild Ihrer Akku-Leuchte angegebenen Spannung.** Der Gebrauch von anderen Akkus kann zu Verletzungen und Brandgefahr führen.

Setzen Sie den geladenen Akku **6** in den Griff ein bis dieser spürbar einrastet und bündig am Griff anliegt.

Ein-/Ausschalten

Schieben Sie zur **Inbetriebnahme** der Akku-Leuchte den Ein-/Ausschalter **5** nach oben.

Um die Akku-Leuchte **auszuschalten** schieben Sie den Ein-/Ausschalter **5** nach unten.

Reflektorstellung verändern

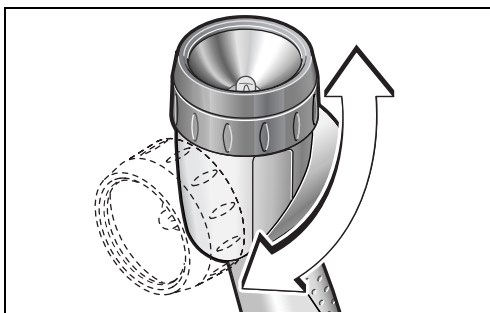

Sie können den Leuchtenkopf **3** durch Drehen gegen den Uhrzeigersinn um maximal 90° nach oben schwenken.

Leuchtstrahl/Brennweite verändern

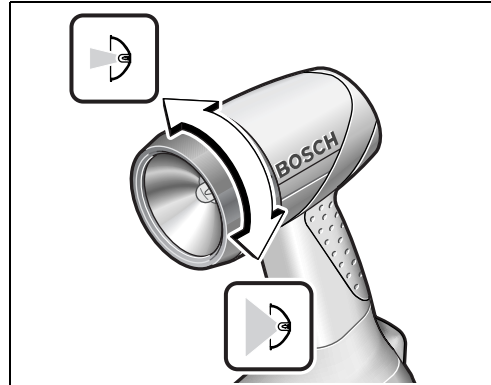

Durch Drehen des Einstellringes **2** können Sie den Leuchtstrahl bzw. die Brennweite des Reflektors verändern.

Arbeitshinweise

Bei niedrigen Temperaturen kann die Lichtausbeute geringer und die Leuchtdauer kürzer sein.

Bei der Verwendung von Bosch NiMH-Akkus ist die Leistungsfähigkeit bei Temperaturen unter -10 °C nur noch eingeschränkt vorhanden.

Softgriff

Die Griff-Fläche **4** (Softgriff) erhöht die Abrutschsicherheit und sorgt dadurch für bessere Griffigkeit und Handlichkeit der Akku-Leuchte.

Wartung und Service

Wartung und Reinigung

Sollte die Akku-Leuchte trotz sorgfältiger Herstellungs- und Prüfverfahren einmal ausfallen, ist die Reparatur von einer autorisierten Kundendienststelle für Bosch-Elektrowerkzeuge ausführen zu lassen.

Geben Sie bei allen Rückfragen und Ersatzteilbestellungen bitte unbedingt die 10-stellige Sachnummer laut Typenschild der Akku-Leuchte an.

Service und Kundenberater

Explosionszeichnungen und Informationen zu Ersatzteilen finden Sie unter:

www.bosch-pt.com

www.powertool-portal.de, das Internetportal für Handwerker und Heimwerker.

www.ewbc.de, der Informations-Pool für Handwerk und Ausbildung.

Deutschland

Robert Bosch GmbH
Servicezentrum Elektrowerkzeuge
Zur Luhne 2
37589 Kalefeld

☎ 0 18 05/70 74 10
Fax 0 18 05/70 74 11

Österreich

ABE Service GmbH
Jochen-Rindt-Straße 1
1232 Wien

☎ Service +43 (0)1/61 03 80
Fax +43 (0)1/61 03 84 91
☎ Kundenberater +43 (0)1/7 97 22 30 66
E-Mail: abe@abe-service.co.at

Schweiz

☎ 0 44/8 47 15 11
Fax 0 44/8 47 15 51

Luxemburg

☎ +32 (0)70/22 55 65
Fax +32 (0)70/22 55 75
E-Mail: outillage.gereedschap@be.bosch.com

Entsorgung

Akku-Leuchten, Zubehör und Verpackungen sollen einer umweltgerechten Wiederverwertung zugeführt werden.

Nur für EU-Länder:



Werfen Sie Akku-Leuchten nicht in den Hausmüll!

Gemäß der Europäischen Richtlinie 2002/96/EG über Elektro- und Elektronik-Altgeräte und ihrer Umsetzung in nationales Recht müssen nicht mehr gebrauchsfähige Akku-Leuchten getrennt gesammelt und einer umweltgerechten Wiederverwertung zugeführt werden.

Akkus/Batterien:

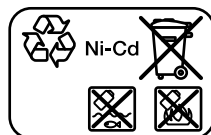

Ni-Cd: Nickel-Cadmium

Achtung: Diese Akkus enthalten Cadmium, ein hochgiftiges Schwermetall.

Ni-MH: Nickel-Metallhydrid

Werfen Sie Akkus/Batterien nicht in den Hausmüll, ins Feuer oder ins Wasser. Akkus/Batterien sollen gesammelt, recycelt oder auf umweltfreundliche Weise entsorgt werden.

Nur für EU-Länder:

Gemäß der Richtlinie 91/157/EWG müssen defekte oder verbrauchte Akkus/Batterien recycelt werden.

Nicht mehr gebrauchsfähige Akkus/Batterien können direkt abgegeben werden bei:

Deutschland

Recyclingzentrum Elektrowerkzeuge
Osteroder Landstraße 3
37589 Kalefeld

Schweiz

Batrec AG
3752 Wimmis BE

Änderungen vorbehalten.

Safety Rules



Read all safety warnings and all instructions. Failure to follow the warnings and instructions may result in electric shock, fire and/or serious injury.



Protect the battery against heat, e. g., also against continuous sun irradiation and fire. There is danger of explosion.

- ▶ **Do not open the battery.** Danger of short-circuiting.
- ▶ **When battery pack is not in use, keep it away from other metal objects like paper clips, coins, keys, nails, screws, or other small metal objects that can make a connection from one terminal to another.** Shorting the battery terminals together may cause burns or a fire.
- ▶ **Recharge only with the charger specified by the manufacturer.** A charger that is suitable for one type of battery pack may create a risk of fire when used with another battery pack.

Functional Description

While reading the operating instructions, unfold the graphics page of the cordless working light and leave it open.

Product Features

The numbering of the product features refers to the illustration of the cordless worklight on the graphics page.

- 1 Screw cap for lamp head
- 2 Adjustment ring for illuminating beam/focal length
- 3 Lamp head
- 4 Soft grip
- 5 On/Off switch
- 6 Battery. *
- 7 Battery unlocking button
- 8 Protective lens for lamp head
- 9 Reflector
- 10 Light bulb
- 11 Spare light bulb

*The accessories illustrated or described are not included as standard delivery.

Technical Data

Cordless Worklight	GLI ... PROFESSIONAL	9,6 V	12 V	14,4 V	18 V	24 V
Article number	0 601 ...	957 6..	957 5..	957 4..	957 3..	957 2..
Rated voltage	V=	9.6	12	14.4	18	24
Lighting duration, approx.	min	260	260	260	260	260
Weight according to EPTA-Procedure 01/2003	kg	0.9	1.1	1.2	1.6	1.9

Technical data determined with 2.6 Ah NiMH HD battery.

Please observe the article number on the type plate of your cordless worklight. The trade names of the individual cordless worklights may vary.

Assembly

Battery Charging (Accessory)

A battery that is new or has not been used for a longer period does not develop its full capacity until after approx. 5 charging/discharging cycles.

To remove the battery **6**, press the unlocking buttons **7** and pull the battery downward out of the cordless worklight. **Do not exert any force when doing this.**

The battery is equipped with a NTC temperature control which allows charging only within a temperature range of between 0 °C and 45 °C. A long battery service life is achieved in this manner.

A significantly reduced working period after charging indicates that the battery is used and must be replaced.

Observe the notes for disposal.

Changing the Light Bulb (see figure A)

- ▶ **Before any work on the cordless worklight, remove the battery.**
- ▶ **Exercise caution when changing the light bulb! Do not touch the hot light bulb. Allow the light bulb to cool down for at least 10 minutes.** Danger of burns from the hot light bulb.

Note: Use a soft cloth for changing the light bulb. Make sure not to touch the glass bulb with your bare fingers. Otherwise, the light bulb can become damaged.

- Turn the screw cap **1** in anticlockwise direction and remove it.
- Remove the protective lens **8** and the reflector **9**.
- Turn the light bulb **10** approx. 90° in anticlockwise direction and pull it out. A spare light bulb **11** is stored in the base of the housing.
- Insert a new light bulb **10** and turn it approx. 90° in clockwise direction until it is locked.
- Insert the reflector **9** into the lamp head without damaging the light bulb **10**.
- Insert the protective lens **8** into the screw cap **1** and screw the screw cap onto the lamp head **3**. Ensure that all parts are properly seated.

Operation

Starting Operation

Inserting the Battery

- ▶ **Use only original Bosch O-pack batteries with the voltage given on the type plate of your cordless worklight.** Usage of other batteries can cause injuries and lead to danger of fire.

Insert the charged battery **6** into the handle until it can be felt to engage and faces flush against the handle.

Switching On and Off

To **switch** the cordless worklight on, press the On/Off switch **5** upward.

To **switch** the cordless worklight off, press the On/Off switch **5** downward.

Changing the Position of the Reflector

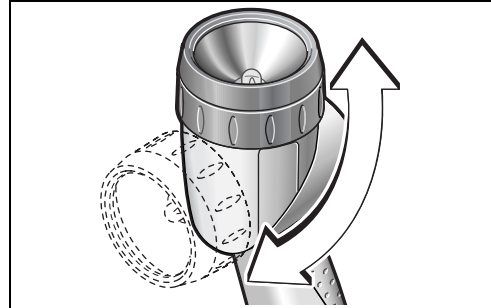

The lamp head **3** can be swivelled upward to a maximum of 90° by turning in anticlockwise direction.

Changing the Illuminating Beam/Focal Length

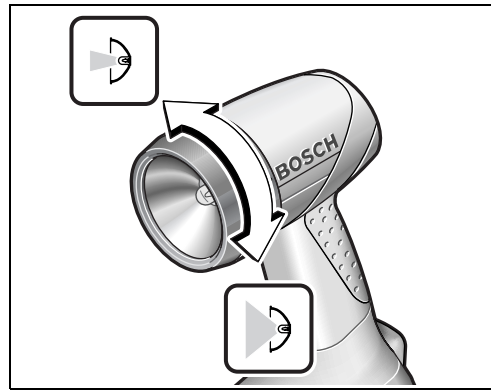

By turning the adjustment ring **2**, the illuminating beam as well as the focal length of the reflector can be changed.

Operating Instructions

At low temperatures, the luminous efficiency may be lower and the lighting duration shorter.

When using Bosch NiMH batteries, the performance capability is limited at temperatures below -10 °C.

Soft Grip

The gripping surface **4** (soft grip) reduces the danger of slipping and thereby improves the grip on the cordless worklight and the handling.

Maintenance and Service

Maintenance and Cleaning

If the cordless worklight should fail despite the care taken in manufacturing and testing procedures, repair should be carried out by an authorized after-sales service agent for Bosch power tools.

In all correspondence and spare parts orders, please always include the 10-digit article number given on the nameplate of the cordless worklight.

Service and Customer Assistance

Exploded views and information on spare parts can be found under:

www.bosch-pt.com

Great Britain

Robert Bosch Ltd. (B.S.C.)
P.O. Box 98

Broadwater Park
North Orbital Road
Denham-Uxbridge
Middlesex UB 9 5HJ

☎ Service: +44 (0) 18 95 / 83 87 82

☎ Advice line: +44 (0) 18 95 / 83 87 91

Fax: +44 (0) 18 95 / 83 87 89

Ireland

Origo Ltd.
Unit 23 Magna Drive
Magna Business Park

City West
Dublin 24

☎ Service: +353 (0)1 / 4 66 67 00

Fax: +353 (0)1 / 4 66 68 88

Australia and New Zealand

Robert Bosch Australia Pty. Ltd.
RBAU/SPT

1555 Centre Road
P.O. Box 66
3168 Clayton/Victoria

☎ +61 (0)1 / 3 00 30 70 44

Fax: +61 (0)1 / 3 00 30 70 45

www.bosch.com.au

Disposal

Cordless worklights, accessories and packaging should be sorted for environmental-friendly recycling.

Only for EC countries:



Do not dispose of cordless worklights into household waste!

According to the European Directive 2002/96/EC on waste electrical and electronic equipment and its incorporation into national law, cordless worklights that are no longer suitable for use must be separately collected and sent for recovery in an environmental-friendly manner.

Battery packs/batteries:

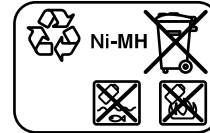
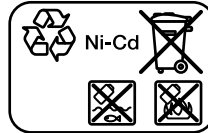

Ni-Cd: Nickel cadmium

Warning: These battery packs contain cadmium, a highly toxic heavy metal.

Ni-MH: Nickel metal hydride

Do not dispose of battery packs/batteries into household waste, fire or water. Battery packs/batteries should be collected, recycled or disposed of in an environmental-friendly manner.

Only for EC countries:

Defective or dead out battery packs/batteries must be recycled according to the guideline 91/157/EEC.

Batteries no longer suitable for use can be directly returned at:

Great Britain

Robert Bosch Ltd. (B.S.C.)
P.O. Box 98

Broadwater Park
North Orbital Road

Denham-Uxbridge
Middlesex UB 9 5HJ

☎ Service: +44 (0) 18 95 / 83 87 82

☎ Advice line: +44 (0) 18 95 / 83 87 91

Fax: +44 (0) 18 95 / 83 87 89

Subject to change without notice.

Consignes de sécurité



Lire tous les avertissements et indications. Le non-respect des avertissements et instructions indiqués ci-après peut entraîner un choc électrique, un incendie et/ou de graves blessures sur les personnes.



Protéger l'accu de toute source de chaleur, comme p. ex. l'exposition directe au soleil et au feu. Il y a risque d'explosion.

- ▶ **Ne pas ouvrir l'accu.** Risque de court-circuit.
- ▶ **Tenez l'accumulateur non-utilisé à l'écart de toutes sortes d'objets métalliques tels qu'agrafes, pièces de monnaie, clés, clous, vis ou autres, étant donné qu'un pontage peut provoquer un court-circuit.** Un court-circuit entre les contacts d'accu peut provoquer des brûlures ou un incendie.
- ▶ **Ne charger les accumulateurs que dans des chargeurs recommandés par le fabricant.** Un chargeur approprié à un type spécifique d'accumulateur peut engendrer un risque d'incendie lorsqu'il est utilisé avec d'autres accumulateurs.

Description du fonctionnement

Déplier le volet sur lequel la lampe à accu est représentée de manière graphique. Laisser le volet déplié pendant la lecture de la présente notice d'utilisation.

Éléments de l'appareil

La numérotation des éléments de l'appareil se réfère à la représentation de la lampe à accu sur la page graphique.

- 1 Bague de fermeture de la tête de la lampe
- 2 Anneau de réglage du faisceau lumineux/de la distance focale
- 3 Tête de la lampe
- 4 Poignée avec surface softgrip
- 5 Interrupteur Marche/Arrêt
- 6 Accu*
- 7 Touche de déverrouillage de l'accumulateur
- 8 Verre de protection de la tête de la lampe
- 9 Réflecteur
- 10 Ampoule
- 11 Ampoule de rechange

* Les accessoires décrits ou montrés ne sont pas compris dans l'emballage standard.

Caractéristiques techniques

Lampe à accu	GLI ... PROFESSIONAL	9,6 V	12 V	14,4 V	18 V	24 V
N° d'article	0 601 ...	957 6..	957 5..	957 4..	957 3..	957 2..
Tension nominale	V=	9,6	12	14,4	18	24
Durée d'éclairage, env.	min	260	260	260	260	260
Poids suivant EPTA-Procédure 01/2003	kg	0,9	1,1	1,2	1,6	1,9

Caractéristiques techniques détectées avec des packs d'accu HD 2,6 Ah NIMH.

Respecter impérativement le numéro d'article se trouvant sur la plaque signalétique de la lampe à accu. Les désignations commerciales des différentes lampes à accu peuvent varier.

Montage

Charger l'accu (accessoire)

Un accu neuf ou un accu qui n'a pas été utilisé pour une période assez longue n'atteint sa pleine puissance qu'après environ cinq cycles de charge et de décharge.

Pour sortir l'accu **6**, appuyer sur les touches de déverrouillage **7** et sortir l'accu par le bas de la lampe à accu. **Ne pas forcer.**

L'accu est équipé d'une surveillance NTC de température qui ne permet de charger l'accu que dans la plage de température entre 0 °C et 45 °C. La durée de vie de l'accu s'en trouve augmentée.

Si le temps de service de l'accu se raccourcit considérablement après les recharges effectuées, cela signifie que l'accu est usagé et qu'il doit être remplacé.

Respecter les indications concernant l'élimination.

Remplacement de l'ampoule (voir figure A)

► **Avant tous travaux sur la lampe à accu, sortir l'accu.**

► **Attention lors du changement de l'ampoule ! Ne pas toucher l'ampoule brûlante. Laisser refroidir l'ampoule au moins 10 minutes.** Il y a risque de se brûler à l'ampoule brûlante.

Note : Pour remplacer l'ampoule, utiliser un chiffon doux. En aucun cas ne toucher l'ampoule avec les doigts. L'ampoule risque sinon d'être endommagée.

- Tourner la bague de fermeture **1** dans le sens inverse des aiguilles d'une montre et l'enlever.
- Retirer le verre de protection **8** et le réflecteur **9**.
- Tourner l'ampoule **10** de 90° env. dans le sens inverse des aiguilles d'une montre, et la retirer. Une ampoule de rechange **11** se trouve en bas dans le carter.
- Monter la nouvelle ampoule **10** et la tourner de 90° env. dans le sens des aiguilles d'une montre jusqu'à ce qu'elle soit verrouillée.
- Monter le réflecteur **9** dans la tête de la lampe sans endommager l'ampoule **10**.
- Monter le verre de protection **8** dans la bague de fermeture **1** et visser la bague de fermeture sur la tête **3**. Respecter la bonne position.

Mise en marche

Mise en service

Monter l'accu

► **N'utiliser que des accus O packs d'origine Bosch qui ont la tension indiquée sur la plaque signalétique de la lampe à accu.** L'utilisation de tout autre accumulateur peut entraîner des blessures et des risques d'incendie.

Monter l'accu chargé **6** dans la poignée jusqu'à ce qu'il s'encliquette de façon perceptible et ne dépasse plus de la poignée.

Mise en Marche/Arrêt

Pour la **mise en service** de la lampe à accu, pousser l'interrupteur Marche/Arrêt **5** vers le haut.

Pour **éteindre** la lampe à accu, pousser l'interrupteur Marche/Arrêt **5** vers le bas.

Changement de position du réflecteur

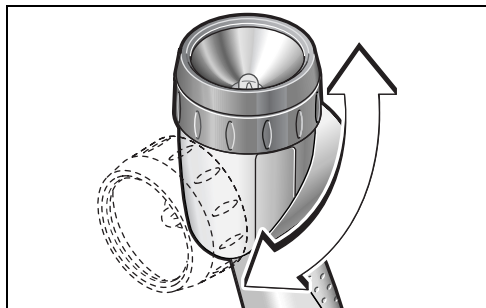

La tête du projecteur **3** peut être tournée vers le haut de 90° au maximum par un mouvement de rotation dans le sens inverse des aiguilles d'une montre.

Modification du faisceau lumineux/de la distance focale

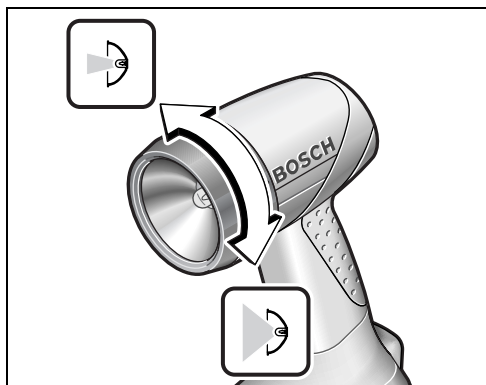

Par un mouvement de rotation de l'anneau de réglage **2**, il est possible de modifier le faisceau lumineux ou la distance focale du réflecteur.

Instructions d'utilisation

Si la température de l'air est très basse, il se peut que la puissance lumineuse soit plus faible et la durée d'éclairage plus courte.

En cas d'une utilisation d'accus NiMH Bosch, tenir compte du fait que leur capacité se trouve réduite à des températures inférieures à -10°C.

Poignée avec surface softgrip

La surface en caoutchouc de la poignée **4** (softgrip) empêche la main de glisser, permettant ainsi une meilleure maniabilité de la lampe à accu et une meilleure prise en main.

Entretien et service après-vente

Nettoyage et entretien

Si, malgré tous les soins apportés à la fabrication et au contrôle de la lampe à accu, celle-ci devait avoir un défaut, la réparation ne doit être confiée qu'à une station de service après-vente agréée pour outillage Bosch.

Pour toute demande de renseignement ou commande de pièces de rechange, nous préciser impérativement le numéro d'article à dix chiffres de la lampe à accu indiqué sur la plaque signalétique.

Service après-vente

Vous trouverez des vues éclatées ainsi que des informations concernant les pièces de rechange sous : www.bosch-pt.com

France

Robert Bosch France S.A.S.
Service Après-vente/Outillage
126, rue de Stalingrad
93700 Drancy
☎ Centre d'appels SAV : 01 43 11 90 06
☎ N° vert Conseiller Bosch : 0 800 05 50 51

Belgique, Luxembourg

☎ +32 (0)70/22 55 65
Fax +32 (0)70/22 55 75
E-Mail : Outillage.Gereedschap@be.bosch.com

Suisse

☎ 0 44/8 47 15 12
Fax 0 44/8 47 15 52

Élimination des déchets

Les lampes à accu ainsi que leurs accessoires et emballages, doivent pouvoir suivre chacun une voie de recyclage appropriée.

Seulement pour les pays de l'Union Européenne :



Ne pas jeter votre lampe à accu dans les ordures ménagères !

Conformément à la directive européenne 2002/96/CE relative aux déchets d'équipements électriques et électroniques et sa réalisation dans les lois nationales, les lampes à accus dont on ne peut plus se servir doivent être séparées et suivre une voie de recyclage appropriée.

Accus/piles :

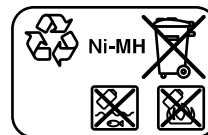
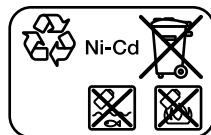

Ni-Cd : Nickel-Cadmium

Attention : Ces accus contiennent du cadmium, un métal lourd hautement toxique.

Ni-MH : Nickel Métal Hydride

Ne pas jeter les accu/piles dans les ordures ménagères, ni dans les flammes ou l'eau. Les accus/piles doivent être collectés, recyclés ou éliminés en conformité avec les réglementations se rapportant à l'environnement.

Seulement pour les pays de l'Union Européenne :

Les accus/piles usés ou défectueux doivent être recyclés conformément à la directive 91/157/CEE.

Les accus/piles dont on ne peut plus se servir peuvent être déposés directement auprès de :

Suisse

Batrec AG
3752 Wimmis BE

Sous réserve de modifications.

Instrucciones de seguridad



Lea íntegramente estas advertencias de peligro e instrucciones. En caso de no atenerse a las advertencias de peligro e instrucciones siguientes, ello puede ocasionar una descarga eléctrica, un incendio y/o lesión grave.



Proteja el acumulador del calor como, p.ej., de una exposición prolongada al sol y del fuego. Existe el riesgo de explosión.

- ▶ **No intente abrir el acumulador.** Podría provocar un cortocircuito.
- ▶ **Si no utiliza el acumulador, guárdelo separado de clips, monedas, llaves, clavos, tornillos o demás objetos metálicos que pudieran puentear sus contactos.** El cortocircuito de los contactos del acumulador puede causar quemaduras o un incendio.
- ▶ **Solamente cargar los acumuladores con los cargadores recomendados por el fabricante.** Existe riesgo de incendio al intentar cargar acumuladores de un tipo diferente al previsto para el cargador.

Descripción del funcionamiento

Despliegue y mantenga abierta la solapa con la imagen de la linterna ACCU mientras lee las instrucciones de manejo.

Componentes principales

La numeración de los componentes está referida a la imagen de la linterna ACCU en la página ilustrada.

- 1 Anillo de cierre del foco
- 2 Anillo de ajuste del haz/enfoque
- 3 Foco
- 4 Empuñadura de material especial
- 5 Interruptor de conexión/desconexión
- 6 Acumulador*
- 7 Botón de extracción del acumulador
- 8 Cristal protector del foco
- 9 Reflector
- 10 Bombilla
- 11 Bombilla de repuesto

* Los accesorios descritos e ilustrados no corresponden al material que se adjunta de serie.

Datos técnicos

Linterna ACCU	GLI ... PROFESSIONAL	9,6 V	12 V	14,4 V	18 V	24 V
Nº de artículo	0 601 ...	957 6..	957 5..	957 4..	957 3..	957 2..
Tensión nominal	V=	9,6	12	14,4	18	24
Autonomía, aprox.	min	260	260	260	260	260
Peso según EPTA-Procedure 01/2003	kg	0,9	1,1	1,2	1,6	1,9

Datos técnicos determinados con bloque acumulador HD NIMH de 2,6 Ah.

Preste atención al nº de artículo en la placa de características de su linterna ACCU. Las denominaciones comerciales de algunas linternas ACCU pueden variar.

Montaje

Carga del acumulador (accesorio especial)

Un acumulador nuevo, o no utilizado durante mucho tiempo, únicamente alcanza su plena potencia después de haber estado sometido a aprox. 5 ciclos de carga y descarga.

Para desmontar el acumulador **6** presione los botones de extracción **7** y sáquelo hacia atrás de la linterna ACCU. **No proceda con brusquedad.**

El acumulador viene equipado con un sensor de temperatura NTC que solamente admite su recarga dentro del margen de temperatura entre 0 °C y 45 °C. De esta manera se alcanza un larga vida útil del acumulador.

Si después de una recarga, el tiempo de funcionamiento del acumulador fuese muy reducido, ello es señal de que éste está agotado y deberá sustituirse.

Observe las indicaciones referentes a la eliminación.

Cambio de la bombilla (ver figura A)

- ▶ **Retire el acumulador antes de cualquier manipulación en la linterna ACCU.**
- ▶ **¡Tenga cuidado al cambiar la bombilla! No toque la bombilla caliente. Deje enfriar la bombilla como mínimo unos 10 minutos.** Podría quemarse con la bombilla caliente.

Observación: Al cambiar la bombilla emplee un paño suave. Nunca toque el bulbo de la bombilla con los dedos. De lo contrario, podría dañarse la bombilla.

- Gire el anillo de cierre **1** en sentido contrario a las agujas del reloj y retírelo.
- Retire el cristal protector **8** y el reflector **9**.
- Gire la bombilla **10** aprox. 90° en sentido contrario a las agujas del reloj y sáquela. La bombilla de repuesto **11** se encuentra en la parte inferior de la carcasa.
- Inserte la bombilla nueva **10** y gírela en el sentido de las agujas del reloj aprox. 90° hasta enclavarla.
- Inserte el reflector **9** en el foco prestando atención a no dañar la bombilla **10**.
- Coloque el cristal protector **8** dentro del anillo de cierre **1** y enrosque éste en el foco **3**. Preste atención a que quede correctamente posicionado.

Operación

Puesta en marcha

Montaje del acumulador

- ▶ **Solamente utilice bloques de acumuladores O, originales Bosch, de la tensión indicada en la placa de características de su linterna ACCU.** El uso de otro tipo de acumuladores puede provocar daños e incluso un incendio.

Monte el acumulador cargado **6** asentándolo hasta el tope en la empuñadura, cuidando que quede enclavado de forma perceptible.

Conexión/desconexión

Para la **puesta en marcha** de la linterna ACCU empuje hacia arriba el interruptor de conexión/desconexión **5**.

Para la **desconexión** de la linterna ACCU empuje hacia la abajo el interruptor de conexión/desconexión **5**.

Modificación de la posición del reflector

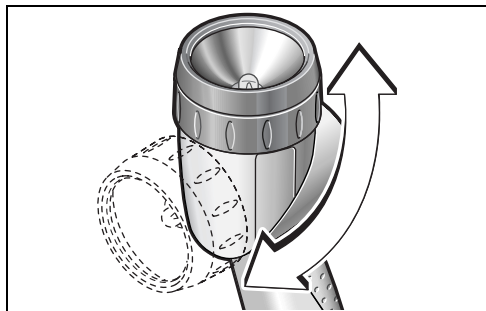

El foco **3** puede abatirse como máx. 90° hacia arriba, girándolo en el sentido contrario a las agujas del reloj.

Ajuste del haz/enfoque

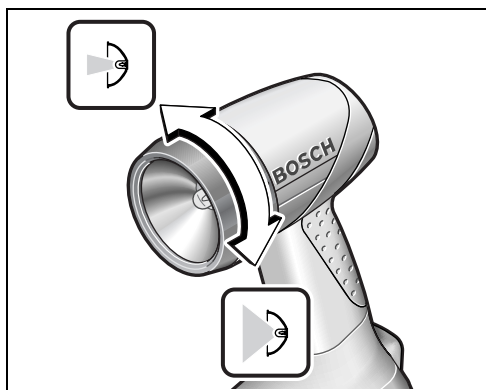

Girando el anillo de ajuste **2** puede Ud. regular el haz o el enfoque del reflector.

Instrucciones para la operación

Al trabajar a bajas temperaturas puede que la intensidad de la luz y la autonomía de operación sean menores.

A temperaturas inferiores a -10 °C, los acumuladores NiMH de Bosch disponen de una menor capacidad de rendimiento.

Empuñadura de material especial

La superficie de agarre **4** de un material especial (soft-grip) reduce el peligro de resbalamiento, y permite un mejor agarre y manejabilidad de la linterna ACCU.

Mantenimiento y servicio

Mantenimiento y limpieza

Si a pesar de los esmerados procesos de fabricación y control, la linterna ACCU llegase a averiarse, la reparación deberá encargarse a un taller de servicio autorizado para herramientas eléctricas Bosch.

Para cualquier consulta o pedido de piezas de repuesto es imprescindible indicar el n° de artículo de 10 dígitos que figura en la placa de características de la linterna ACCU.

Servicio técnico y asistencia al cliente

Los dibujos de despiece e informaciones sobre las piezas de repuesto las encontrará en internet bajo:

www.bosch-pt.com

España

Robert Bosch España, S.A.
Departamento de ventas
Herramientas Eléctricas
C/Hermanos García Noblejas, 19
28037 Madrid
☎ Asesoramiento al cliente +34 9 01 11 66 97
Fax +34 9 13 27 98 63

Venezuela

Robert Bosch S.A.
Final Calle Vargas. Edf. Centro Berimer P.B.
Boleita Norte
Caracas 107
☎ +58 (0)2 / 2 07 45 11

México

Robert Bosch S.A. de C.V.
☎ Interior: +52 (0)1 / 80 06 27 12 86
☎ D.F.: +52 (0)1 / 52 84 30 62
E-Mail: arturo.fernandez@mx.bosch.com

Argentina

Robert Bosch Argentina S.A.
Córdoba 5160
1414 Buenos Aires (Capital Federal)
Atención al Cliente
☎ +54 (0)8 10 / 5 55 20 20
E-Mail: herramientas.bosch@ar.bosch.com

Perú

Autorex Peruana S.A.
República de Panamá 4045,
Lima 34
☎ +51 (0)1 / 4 75 - 54 53
E-Mail: vhe@autorex.com.pe

Chile

EMASA S.A.
Irrazaval 259 - Ñuñoa
Santiago
☎ +56 (0)2 / 5 20 31 00
E-Mail: emasa@emasa.cl

Eliminación

Las linternas ACCU, accesorios y embalajes deberán someterse a un proceso de recuperación que respete el medio ambiente.

Sólo para los países de la UE:



¡No arroje las linternas ACCU a la basura!

Conforme a la Directriz Europea 2002/96/CE sobre aparatos eléctricos y electrónicos inservibles, tras su transposición en ley nacional, deberán acumularse por separado las linternas ACCU para ser sometidas a un reciclaje ecológico.

Acumuladores/pilas:

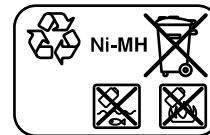
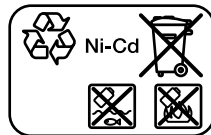

Ni-Cd: Níquel cadmio

Atención: Este tipo de acumuladores contiene cadmio, un metal pesado altamente tóxico.

Ni-MH: Níquel Metal Hidruro

No arroje los acumuladores/pilas a la basura, ni al fuego, ni al agua. Los acumuladores/pilas deberán guardarse y reciclarse o eliminarse de manera ecológica.

Sólo para los países de la UE:

Conforme a la directriz 91/157/CEE deberán reciclarse los acumuladores/pilas defectuosos o agotados. Los acumuladores/pilas agotados pueden entregarse directamente a su distribuidor habitual de Bosch:

España

Servicio Central de Bosch
Servilotec, S.L.
Polig. Ind. II, 27
Cabanillas del Campo
☎ +34 9 01 11 66 97

Reservado el derecho de modificación.

Indicações de segurança



Devem ser lidas todas as indicações de advertência e todas as instruções.

O desrespeito das advertências e instruções apresentadas abaixo pode causar choque eléctrico, incêndio e/ou graves lesões.



Proteger o acumulador contra calor, p. ex. também contra uma permanente radiação solar, e fogo. Há risco de explosão.

- ▶ **Não abrir o acumulador.** Há risco de um curto-circuito.
- ▶ **Manter o acumulador que não está sendo utilizado afastado de cliques, moedas, chaves, parafusos ou outros pequenos objectos metálicos que possam causar um curto-circuito dos contactos.** Um curto-circuito entre os contactos do acumulador pode ter como consequência queimaduras ou fogo.
- ▶ **Só carregar acumuladores em carregadores recomendados pelo fabricante.** Há perigo de incêndio se um carregador apropriado para um certo tipo de acumuladores for utilizado para carregar acumuladores de outros tipos.

Descrição de funções

Abrir a página de esquemas contendo a apresentação da lâmpada sem fio, e deixar esta página aberta enquanto estiver lendo a instrução de serviço.

Componentes ilustrados

A numeração dos componentes ilustrados refere-se à apresentação da lâmpada sem fio na página de esquemas.

- 1 Anel de obturação para cabeçote da lâmpada
- 2 Anel de ajuste para o raio de luz/distância focal
- 3 Cabeçote da lâmpada
- 4 Punho macio
- 5 Interruptor de ligar-desligar
- 6 Acumulador*
- 7 Tecla de destravamento do acumulador
- 8 Vidro de protecção para cabeçote da lâmpada
- 9 Reflector
- 10 Lâmpada incandescente
- 11 Lâmpada incandescente sobressalente

* **Acessórios apresentados ou descritos não pertencem ao volume de fornecimento.**

Dados técnicos

Lâmpada sem fio	GLI ... PROFESSIONAL	9,6 V	12 V	14,4 V	18 V	24 V
Nº do produto	0 601 ...	957 6..	957 5..	957 4..	957 3..	957 2..
Tensão nominal	V=	9,6	12	14,4	18	24
Tempo de iluminação, aprox.	min	260	260	260	260	260
Peso conforme EPTA-Procedure 01/2003	kg	0,9	1,1	1,2	1,6	1,9

Dados técnicos averiguados com pacotes de acumuladores 2,6 Ah NiMH HD.

Observar o número de produto na placa de características da sua lâmpada sem fio. A designação comercial das diversas lâmpadas sem fio pode variar.

Montagem

Carregar o acumulador (acessório)

Um acumulador novo ou não utilizado durante muito tempo, só desenvolve a sua completa potência após aprox. 5 ciclos de carga e descarga.

Para retirar o acumulador **6**, deverá premir as teclas de destravamento **7** e puxar o acumulador para baixo, para tirar a lâmpada sem fio. **Não empregar força.**

O acumulador está equipado com uma monitorização de temperatura NTC, que só permite uma carga na faixa de temperatura entre 0 °C e 45 °C. Desta forma é alcançada uma alta vida útil do acumulador.

Um período de funcionamento reduzido após o carregamento, indica que o acumulador está gasto e que deve ser substituído.

Observar a indicação sobre a eliminação de forma ecológica.

Substituir a lâmpada incandescente (veja figura A)

- ▶ **Retirar o acumulador da lâmpada sem fio antes da execução de quaisquer trabalhos.**
- ▶ **Cuidado ao trocar a lâmpada incandescente! Não tocar na lâmpada incandescente quente. Deixar a lâmpada incandescente arrefecer durante no mínimo 10 minutos.** Poderá queimar-se na lâmpada incandescente quente.

Nota: Utilizar um pano macio para trocar a lâmpada incandescente. Jamais tocar no bulbo com as mãos nuas. Caso contrário é possível que a lâmpada incandescente seja danificada.

- Girar o anel de obturação **1** no sentido contrário dos ponteiros do relógio e retirar.
- Retirar o vidro de protecção **8** e o reflector **9**.
- Girar a lâmpada incandescente **10** aprox. 90° no sentido contrário dos ponteiros do relógio e puxá-la para fora. Uma lâmpada incandescente **11** encontra-se na parte de baixo da carcaça.
- Introduzir a lâmpada incandescente nova **10** e girá-la aprox. 90° no sentido dos ponteiros do relógio, até estar travada.
- Colocar o reflector **9** no cabeçote da lâmpada, sem danificar a lâmpada incandescente **10**.
- Colocar o vidro de protecção **8** no anel de obturação **1** e atarraxar o anel de obturação no cabeçote da lâmpada **3**. Observar o assento correcto.

Alterar a posição do reflector

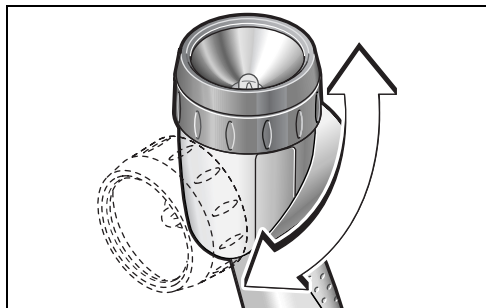

O cabeçote da lâmpada **3** pode ser movimentado para cima, girando no sentido contrário dos ponteiros do relógio, no máximo 90°.

Alterar o raio luminoso/distância focal

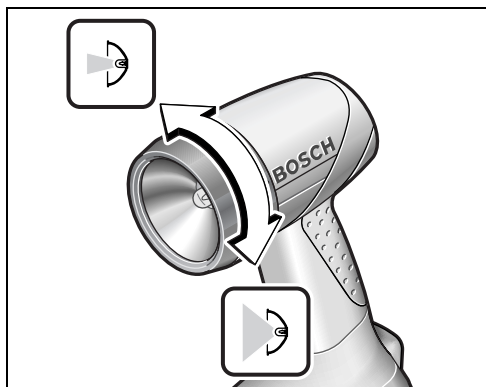

Girar o anel de ajuste **2** para alterar o raio luminoso ou a distância focal do reflector.

Funcionamento

Colocação em funcionamento

Colocar o acumulador

- ▶ **Só utilizar acumuladores O-Pack Bosch com a tensão indicada na placa de características da sua lâmpada sem fio.** A utilização de outros acumuladores pode levar a lesões e perigo de incêndio.

Introduzir o acumulador carregado **6** no punho até engatar perceptivelmente e estar alinhando ao punho.

Ligar e desligar

Para a **colocação em funcionamento** da lâmpada sem fio, empurrar o interruptor de ligar-desligar **5** para cima.

Para **desligar** a lâmpada sem fio, deverá empurrar o interruptor de ligar-desligar **5** para baixo.

Indicações de trabalho

A baixas temperaturas a qualidade da luz pode ser menor e o tempo de iluminação reduzido.

Se forem utilizados acumuladores Bosch NiMH, a potência será limitada no caso de temperaturas abaixo de -10 °C.

Punho macio

A superfície do punho **4** (punho macio) aumenta a protecção contra deslize e assegura uma melhor aderência e manuseio da lâmpada sem fio.

Manutenção e serviço

Manutenção e limpeza

Se a lâmpada sem fio falhar apesar de cuidadosos processos de fabricação e de teste, a reparação deverá ser executada por uma oficina de serviço autorizada para ferramentas eléctricas Bosch.

Para todas as questões e encomendas de peças sobressalentes é imprescindível indicar o número de produto de 10 dígitos como consta na placa de características da lâmpada sem fio.

Serviço e consulta ao cliente

Desenhos explodidos e informações sobre peças sobressalentes encontram-se em:

www.bosch-pt.com

Portugal

Robert Bosch LDA
Avenida Infante D. Henrique
Lotes 2E – 3E
1800 Lisboa

☎+351 21 / 8 50 00 00
Fax+351 21 / 8 51 10 96

Brasil

Robert Bosch Ltda.
Caixa postal 1195
13065-900 Campinas

☎ 08 00 / 7 04 54 46
E-Mail: sac@bosch-sac.com.br

Eliminação

Lâmpadas sem fio, acessórios e embalagens devem ser enviados a uma reciclagem ecológica de matérias primas.

Apenas países da União Européia:



Não deitar lâmpadas sem fio no lixo doméstico!

De acordo com a directiva europeia 2002/96/CE para aparelhos eléctricos e electrónicos velhos, e com as respectivas realizações nas leis nacionais, as lâmpadas sem fio que não servem mais para a utilização, devem ser enviadas separadamente a uma reciclagem ecológica.

Acumuladores/pilhas:

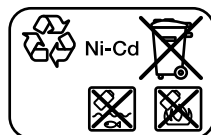

Ni-Cd: Níquel cádmio

Atenção: Estes acumuladores contém cádmio, um metal pesado altamente venenoso.

Ni-MH: Hidreto metálico de níquel

Acumuladores/pilhas não devem ser deitados no lixo doméstico, nem no fogo nem na água. Acumuladores/pilhas devem ser recolhidos, reciclados ou eliminados de forma ecológica.

Apenas países da União Europeia:

Acumuladores e pilhas defeituosos ou gastos devem ser reciclados conforme a directiva 91/157/CEE.

Sob reserva de alterações.

Norme di sicurezza



Leggere tutte le avvertenze di pericolo e le istruzioni operative. In caso di mancato rispetto delle avvertenze di pericolo e delle istruzioni operative si potrà creare il pericolo di scosse elettriche, incendi e/o incidenti gravi.



Proteggere la batteria ricaricabile da calore troppo forte, p. es. anche da continue radiazioni solari e dal fuoco. Vi è concreto pericolo di esplosione!

- ▶ **Non aprire la batteria.** Vi è il pericolo di un corto circuito.
- ▶ **Non avvicinare batterie non utilizzate a fermagli, monete, chiavi, chiodi, viti e neppure ad altri piccoli oggetti metallici che potrebbero provocare un cavallottamento dei contatti.** Un eventuale corto circuito tra i contatti dell'accumulatore potrà dare origine a bruciacature o ad incendi.
- ▶ **Caricare la batteria ricaricabile solo ed esclusivamente nei dispositivi di carica consigliati dal produttore.** Per un dispositivo di carica previsto per un determinato tipo di batteria sussiste pericolo di incendio se viene utilizzato con un tipo diverso di batteria ricaricabile.

Descrizione del funzionamento

Si prega di aprire la copertina ribaltabile su cui si trova raffigurata la lampada a batteria e lasciarla aperta mentre si legge il manuale delle Istruzioni per l'uso.

Componenti illustrati

La numerazione dei componenti illustrati si riferisce all'illustrazione della lampada a batteria sulla pagina con la rappresentazione grafica.

- 1 Anello di chiusura per la testa della lampada
- 2 Anello di regolazione per il raggio di illuminazione/lunghezza focale
- 3 Testa della lampada
- 4 Impugnatura morbida
- 5 Interruttore di avvio/arresto
- 6 Batteria ricaricabile*
- 7 Tasto di sbloccaggio della batteria ricaricabile
- 8 Vetro di protezione per la testa della lampada
- 9 Riflettore
- 10 Lampadina
- 11 Lampadina di ricambio

* L'accessorio illustrato o descritto nelle istruzioni per l'uso non è compreso nella fornitura standard.

Dati tecnici

Lampada a batteria ricaricabile	GLI ... PROFESSIONAL	9,6V	12V	14,4V	18V	24V
Codice prodotto	0 601 ...	957 6..	957 5..	957 4..	957 3..	957 2..
Tensione nominale	V=	9,6	12	14,4	18	24
Autonomia, ca.	min	260	260	260	260	260
Peso in funzione della EPTA-Procedure 01/2003	kg	0,9	1,1	1,2	1,6	1,9

Caratteristiche tecniche rilevate con pacchetti batterie ricaricabili al nichel metalidrato 2,6 Ah HD.

Si prega di tenere presente il codice prodotto applicato sulla targhetta della lampada a batteria ricaricabile in dotazione. Le descrizioni commerciali di singole lampade a batteria ricaricabile possono variare.

Montaggio

Caricare la batteria (accessori)

Una batteria che non sia stata utilizzata per un lungo periodo di tempo arriva a portare la sua piena prestazione solo dopo ca. 5 cicli di ricarica e scarica.

Per togliere la batteria ricaricabile **6** premere il tasto di sbloccaggio **7** ed estrarre verso il basso la batteria ricaricabile dalla lampada. **Così facendo, non esercitare forza eccessiva.**

La batteria ricaricabile è dotata di un sensore NTC per il controllo della temperatura che permette operazioni di ricarica solo entro un campo di temperatura tra 0 °C e 45 °C. In questo modo si permette di raggiungere una lunga durata della batteria.

Una sensibile riduzione della durata del funzionamento dopo l'operazione di ricarica sta ad indicare che la batteria ricaricabile dovrà essere sostituita.

Si prega di attenersi alle indicazioni relative allo smaltimento.

Sostituzione della lampadina (vedi figura A)

- ▶ **Prima di ogni intervento sulla lampada, estrarne la batteria ricaricabile.**
- ▶ **Attenzione quando si sostituisce la lampadina! Non toccare la lampadina surriscaldata. Far raffreddare la lampada per almeno 10 minuti.** La lampada ad incandescenza può provocare ustioni.

Nota bene: Per la sostituzione della lampadina, utilizzare un panno morbido. Evitare assolutamente di toccare il globo di vetro con le sole mani. In caso contrario si può danneggiare la lampadina.

- Ruotare l'anello di chiusura **1** in senso antiorario e rimuoverlo.
- Togliere il vetro di protezione **8** ed il riflettore **9**.
- Ruotare la lampadina di **10** ca. 90° in senso antiorario ed estrarla. Una lampadina di ricambio **11** si trova nella parte inferiore della lampada.
- Inserire la nuova lampadina **10** e ruotarla di ca. 90° in senso orario quanto necessario per bloccarla.
- Inserire il riflettore **9** nella testa della lampada senza danneggiare la lampadina **10**.
- Applicare il vetro di protezione **8** nell'anello di chiusura **1** ed avvitare l'anello di chiusura sulla testa della lampada **3**. Così facendo, accertarsi che si trovi nella posizione corretta.

Uso

Messa in funzione

Applicazione della batteria ricaricabile

- ▶ **Utilizzare esclusivamente batterie tipo tonde originali Bosch dotate della tensione riportata sulla targhetta della lampada a batteria ricaricabile in dotazione.** L'impiego di batterie diverse da quelle consigliate potrà comportare il pericolo di lesione o d'incendio.

Applicare la batteria ricaricata **6** nell'impugnatura fino a percepirne lo scatto d'innesto e si trovi a filo con l'impugnatura.

Accendere/spengere

Per **accendere** la lampada a batteria ricaricabile, spingere l'interruttore di avvio/arresto **5** verso l'alto.

Per **spengere** la lampada a batteria ricaricabile, spingere l'interruttore di avvio/arresto **5** verso il basso.

Cambio della posizione del riflettore

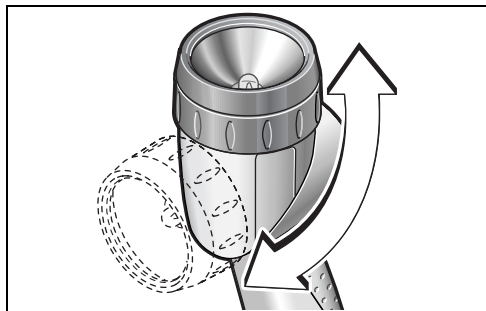

La posizione della testa della lampada **3** può essere spostata al massimo di 90° verso l'alto in senso orario.

Modifica del raggio di illuminazione/ lunghezza focale

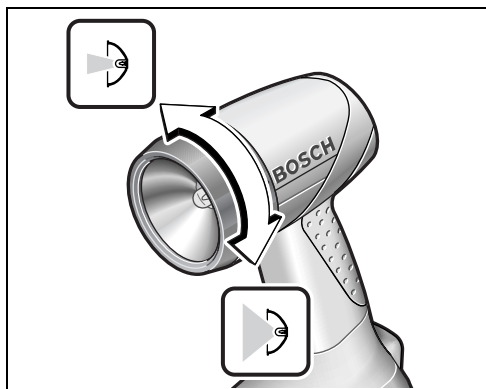

Ruotando l'anello di regolazione **2** è possibile modificare il raggio di illuminazione oppure la lunghezza focale del riflettore.

Indicazioni operative

In caso di temperature basse si riduce sia la potenza dell'illuminazione che la durata dell'esercizio.

Utilizzando batterie NiMH Bosch si verifica un abbassamento della riduzione della prestazione in caso di temperature sotto - 10 °C.

Impugnatura morbida

La superficie di presa **4** (impugnatura morbida) aumenta la sicurezza antiscivolo garantendo in questo modo una migliore presa e maneggevolezza della lampada a batteria ricaricabile.

Manutenzione ed assistenza

Manutenzione e pulizia

Se nonostante gli accurati procedimenti di produzione e di controllo la lampada a batteria ricaricabile dovesse guastarsi, la riparazione va fatta effettuare da un punto di assistenza autorizzato per gli elettrodomestici Bosch.

Per ogni tipo di richiesta o di ordinazione di pezzi di ricambio, è indispensabile comunicare sempre il codice prodotto a dieci cifre riportato sulla targhetta di fabbricazione della lampada a batteria ricaricabile.

Servizio post-vendita

Per prendere visione dei disegni in vista esplosa e delle informazioni relative ai pezzi di ricambio consultare il sito:

www.bosch-pt.com

Italia

Robert Bosch S.p.A.
Via Giovanni da Udine 15
20156 Milano

☎+39 02 / 36 96 26 63

Fax+39 02 / 36 96 26 62

☎ Filo diretto con Bosch:+39 02 / 36 96 23 14
www.Bosch.it

Svizzera

☎0 44 / 8 47 15 13

Fax0 44 / 8 47 15 53

Smaltimento

Avviare ad un riciclaggio rispettoso dell'ambiente la lampada a batteria ricaricabile, gli accessori dismessi e gli imballaggi.

Solo per i Paesi della CE:



Non gettare la lampada a batteria ricaricabile tra i rifiuti domestici!

Conformemente alla norma della direttiva 2002/96/CE sui rifiuti di apparecchiature elettriche ed elettroniche (RAEE) ed all'attuazione del recepimento nel diritto nazionale, le lampade a batteria ricaricabile devono essere raccolte separatamente ed essere inviate ad una riutilizzazione ecologica.

Batterie ricaricabili/Batterie:

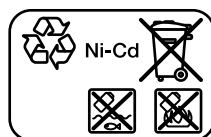

Ni-Cd: Nichel cadmio

Attenzione: Queste batterie ricaricabili contengono cadmio, un metallo pesante altamente velenoso.

Ni-MH: Nichel-metal-hidride

Qualunque sia il tipo di batteria consumata, essa non deve essere gettata tra i rifiuti domestici, nel fuoco o nell'acqua. Ogni tipo di batteria consumata deve essere messa da parte, riciclata oppure smaltita rispettando rigorosamente le esigenze di protezione dell'ambiente.

Solo per i Paesi della CE:

Ogni tipo di batteria difettosa oppure consumata deve essere riciclata secondo la direttiva CEE 91/157.

Le batterie ricaricabili/le batterie non funzionanti potranno essere consegnate direttamente presso:

Italia

Ecoelit
Viale Misurata 32
20146 Milano

☎+39 02 / 4 23 68 63

Fax:+39 02 / 48 95 18 93

Svizzera

Batrec AG
3752 Wimmis BE

Con ogni riserva di modifiche tecniche.

Veiligheidsvoorschriften



Lees alle veiligheidswaarschuwingen en alle voorschriften. Als de waarschuwingen en voorschriften niet worden opgevolgd, kan dit een elektrische schok, brand of ernstig letsel tot gevolg hebben.



Bescherm de accu tegen hitte, bijvoorbeeld ook tegen voortdurend zonlicht en vuur. Er bestaat explosiegevaar.

- ▶ **Open de accu niet.** Er bestaat gevaar voor kortsluiting.
- ▶ **Voorkom aanraking van de niet-gebruikte accu met paperclips, munten, sleutels, spijkers, schroeven en andere kleine metalen voorwerpen die overbrugging van de contacten kunnen veroorzaken.** Kortsluiting tussen de accucontacten kan brandwonden of brand tot gevolg hebben.
- ▶ **Laad accu's alleen op in oplaadapparaten die door de fabrikant worden geadviseerd.** Voor een oplaadapparaat dat voor een bepaald type accu geschikt is, bestaat brandgevaar wanneer het met andere accu's wordt gebruikt.

Functiebeschrijving

Vouw de uitvouwbare pagina met de afbeelding van de acculamp open en laat deze pagina opgevouwen terwijl u de gebruiksaanwijzing leest.

Afgebeelde componenten

De componenten zijn genummerd zoals op de afbeelding van de acculamp op de pagina met afbeeldingen.

- 1 Sluistring voor lampkop
- 2 Instelring van lichtstraal/brandpuntsafstand
- 3 Lampkop
- 4 Softgrip
- 5 Aan/uit-schakelaar
- 6 Accu*
- 7 Accu-ontgrendelingsknop
- 8 Beschermschijf voor lampkop
- 9 Reflector
- 10 Gloeilamp
- 11 Reservegloeilamp

* Niet elk afgebeeld en beschreven toebehoren wordt standaard meegeleverd.

Technische gegevens

Acculamp	GLI ... PROFESSIONAL	9,6 V	12 V	14,4 V	18 V	24 V
Zaaknummer	0 601 ...	957 6..	957 5..	957 4..	957 3..	957 2..
Nominale spanning	V=	9,6	12	14,4	18	24
Brandduur, ca.	min	260	260	260	260	260
Gewicht volgens EPTA-Procedure 01/2003	kg	0,9	1,1	1,2	1,6	1,9

Technische gegevens bepaald met 2,6 Ah NiMH HD-accupacks.

Let op het zaaknummer op het typeplaatje van de acculamp. De handelsbenamingen van sommige acculampen kunnen afwijken.

Montage

Accu opladen (toebehoren)

Een nieuwe of lang niet gebruikte accu levert pas na ca. vijf oplaad- en ontladcycli zijn volledige capaciteit.

Als u de accu **6** wilt verwijderen, drukt u op de ontgrendelingsknoppen **7** en trekt u de accu naar achteren uit de acculamp. **Forceer daarbij niet.**

De accu is voorzien van een thermische beveiliging (NTC) die opladen alleen in het temperatuurbereik tussen 0 °C en 45 °C toelaat. Daardoor wordt een lange levensduur van de accu bereikt.

Een duidelijk kortere gebruiksduur na het opladen duidt erop dat de accu versleten is en moet worden vervangen.

Neem de voorschriften ten aanzien van de afvalverwijdering in acht.

Gloeilamp vervangen (zie afbeelding A)

▶ **Verwijder vóór werkzaamheden aan de acculamp altijd de accu.**

▶ **Voorzichtig bij het vervangen van de gloeilamp! Raak de hete gloeilamp niet aan. Laat de gloeilamp minstens 10 minuten afkoelen.** U kunt zich aan de hete gloeilamp verbranden.

Opmerking: Gebruik voor het vervangen van de gloeilamp een zachte doek. Raak het glas van de gloeilamp in geen geval met blote handen aan. De gloeilamp kan anders beschadigd worden.

- Draai de sluitring **1** tegen de wijzers van de klok en verwijder de sluitring.
- Verwijder de beschermschijf **8** en de reflector **9**.

- Draai de gloeilamp **10** ca. 90° tegen de wijzers van de klok en trek de lamp naar buiten. Een reservegloeilamp **11** bevindt zich onder in het huis.
- Zet de nieuwe gloeilamp **10** in en draai deze ca. 90° met de wijzers van de klok mee, tot deze vergrendeld is.
- Zet de reflector **9** in de lampkop zonder de gloeilamp **10** te beschadigen.
- Zet de beschermerschijf **8** in de sluitring **1** en draai de sluitring op de lampkop **3**. Let er daarbij op dat deze correct vastzit.

Gebruik

Ingebruikneming

Accu plaatsen

- ▶ **Gebruik alleen originele Bosch O-Pack-accu's met de op het typeplaatje van de acculamp aangegeven spanning.** Het gebruik van andere accu's kan tot verwondingen en brandgevaar leiden.

Zet de opgeladen accu **6** in de greep tot deze merkbaar vastklikt en vlak op de greep aansluit.

In- en uitschakelen

Als u de acculamp wilt **inschakelen**, duwt u de aan/uit-schakelaar **5** omhoog.

Als u de acculamp wilt **uitschakelen**, duwt u de aan/uit-schakelaar **5** omlaag.

Reflectorstand veranderen

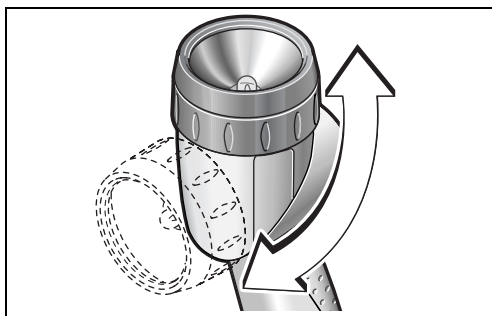

U kunt de lampkop **3** maximaal 90° omhoog draaien door deze tegen de wijzers van de klok in te draaien.

Lichtstraal resp. brandpuntsafstand veranderen

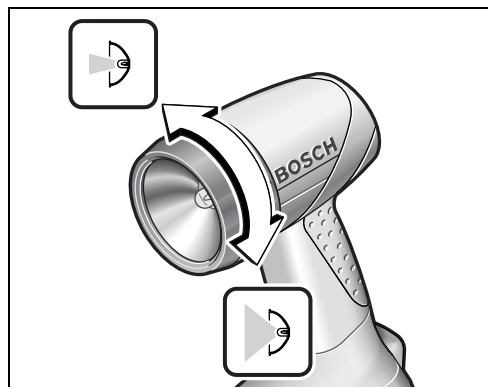

Door de instelring **2** te draaien, kunt u de lichtstraal resp. brandpuntsafstand veranderen.

Tips voor de werkzaamheden

Bij een lage temperatuur kan de lichtopbrengst geringer en de brandduur korter zijn.

Bij het gebruik van Bosch NiMH-accu's is het brandvermogen bij een temperatuur onder -10 °C nog slechts in beperkte mate aanwezig.

Softgrip

Het greepoppervlak **4** (softgrip) zorgt voor meer stroefheid en daardoor voor een betere grip en hanteerbaarheid van de acculamp.

Onderhoud en service

Onderhoud en reiniging

Mocht de acculamp ondanks zorgvuldige productie- en testprocedures toch defect raken, moet de reparatie door een erkende klantenservice voor Bosch elektrische gereedschappen worden uitgevoerd.

Vermeld bij vragen en bestellingen van vervangingsonderdelen altijd het uit tien cijfers bestaande zaaknummer volgens het typeplaatje van de acculamp.



Technische dienst en klantenservice

Explosietekeningen en informatie over vervangingsonderdelen vindt u op:
www.bosch-pt.com

Nederland

☎ +31 (0)76/579 54 54
Fax +31 (0)76/579 54 94
E-mail: Gereedschappen@nl.bosch.com

België en Luxemburg

☎ +32 (0)70/22 55 65
Fax +32 (0)70/22 55 75
E-mail: Outillage.Gereedschap@be.bosch.com

Afvalverwijdering

Acculampen, toebehoren en verpakkingen dienen op een voor het milieu verantwoorde wijze te worden gerecycled.

Alleen voor landen van de EU:



Gooi acculampen niet bij het huisvuil. Volgens de Europese richtlijn 2002/96/EG over elektrische en elektronische oude apparaten en de omzetting van de richtlijn in nationaal recht moeten niet meer bruikbare acculampen apart worden ingezameld en op een voor het milieu verantwoorde wijze worden hergebruikt.

Accu's en batterijen:

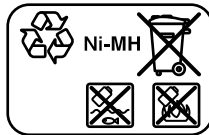
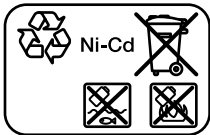

Ni-Cd: Nikkelcadmium

Let op: deze accu's bevatten cadmium, een zeer giftig zwaar metaal.

Ni-MH: Nikkelmetaalhydride

Gooi accu's of batterijen niet bij het huisvuil en evenmin in het vuur of het water. Accu's en batterijen moeten worden ingezameld, gerecycled of op een voor het milieu verantwoorde wijze worden afgevoerd.

Alleen voor landen van de EU:

Volgens richtlijn 91/157/EEG moeten defecte of versleten accu's en batterijen worden gerecycled.

Wijzigingen voorbehouden.



Sikkerhedsinstrukser



Læs alle advarselshenvisninger og instrukser. I tilfælde af manglende overholdelse af advarselshenvisningerne og instrukserne er der risiko for elektrisk stød, brand og/eller alvorlige kvæstelser.



Beskyt akkuen mod varme (f.eks. også mod varige solstråler og brand). Fare for eksplosion.

- ▶ **Åben ikke akkuen.** Fare for kortslutning.
- ▶ **Ikke benyttede akku'er må ikke komme i berøring med kontorclips, mønter, nøgler, søm, skruer eller andre små metalgenstande, da disse kan kortslutte kontakterne.** En kortslutning mellem batteri-kontakterne øger risikoen for personskader i form af forbrændinger.
- ▶ **Oplad kun akku'er i ladeaggregater, der er anbefalet af fabrikanten.** Et ladeaggregat, der er egnet til en bestemt type batterier, må ikke benyttes med andre batterier – brandfare.

Funktionsbeskrivelse

Klap venligst foldesiden med illustration af akku-lampen ud og lad denne side være foldet ud, mens du læser betjeningsvejledningen.

Illustrerede komponenter

Nummereringen af de illustrerede komponenter refererer til illustrationen af akku-lampen på illustrationssiden.

- 1 Låsering til lampehoved
- 2 Ring til indstilling af lysstråle/brændvidde
- 3 Lampehoved
- 4 Softgreb
- 5 Start-stop-kontakt
- 6 Akku*
- 7 Akku-udløserknap
- 8 Beskyttelsesskive til lampehoved
- 9 Reflektor
- 10 Pære
- 11 Reservepære

*Tilbehør, som er illustreret eller beskrevet i betjeningsvejledningen, hører ikke til standard-leveringen.

Tekniske data

Akku-lampe	GLI ... PROFESSIONAL	9,6 V	12 V	14,4 V	18 V	24 V
Typenummer	0 601 ...	957 6..	957 5..	957 4..	957 3..	957 2..
Nominal spænding	V=	9,6	12	14,4	18	24
Tændetid, ca.	min	260	260	260	260	260
Vægt svarer til EPTA-Procedure 01/2003	kg	0,9	1,1	1,2	1,6	1,9

Tekniske data beregnet med 2,6 Ah NiMH HD-akkupacks.
Læg mærke til typenummeret på typeskiltet til din akku-lampe. Handelsbetegnelserne for de enkelte akku-lamper kan variere.

Montering

Opladning af akku (tilbehør)

En ny akkumulator eller en akkumulator, der ikke har været brugt i længere tid, yder først fuld kapacitet efter ca. 5 opladninger og afladninger.

Akkuen tages ud **6** ved at trykke på udløsertasterne **7** og trække akkuen ned og ud af akku-lampen. **Undgå brug af vold.**

Akkuen er udstyret med en NTC-temperaturovervågning, som kun tillader en opladning i temperaturområdet mellem 0 °C og 45 °C. Derved opnås en høj levetid for akkuen.

Når driftstiden pr. opladning forkortes væsentligt, er det tegn på, at akkuerne er slidt op og skal udskiftes.

Læs og overhold henvisningerne mhr. bortskaffelse.

Pære skiftes (se billede A)

▶ **Tag akkuen ud, før der udføres arbejde på akku-lampen.**

▶ **Pas på, når pæren skiftes! Berør ikke den varme pære. Lad pæren afkøle i mindst 10 minutter.** Du kan forbrænde dig på den varme pære.

Bemærk: Anvend en blød klud, når pæren skal skiftes. Berør under ingen omstændigheder lampeglasset med de bare fingre. Pæren kan evt. beskadiges.

- Drej låseringen **1** til venstre og tag den af.
- Tag beskyttelsesskiven **8** og reflektoren **9** af.
- Drej pæren **10** ca. 90° til venstre og træk den ud. En reservepære **11** findes foruden i huset.
- Sæt en ny pære **10** i og drej den ca. 90° til højre, til den falder i hak.

- Sæt reflektoren **9** ind i lampehovedet uden at pæren **10** beskadiges.
- Sæt beskyttelseskiven **8** ind i låseringen **1** og skru låseringen fast på lampehovedet **3**. Kontrollér, at alle dele sidder rigtigt.

Brug

Ibrugtagning

Isæt akku

- **Anvend kun originale O-Pack-akkuer fra Bosch, der skal have den spænding, der er angivet på din akku-lampes typeskilt.** Brug af andre akku'er øger risikoen for personskader og er forbundet med brandfare.

Anbring den ladede akku **6** i grebet, til den falder rigtigt i hak og flugter med grebets kant.

Tænd/sluk

Skub til **ibrugtagning** af akku-lampen start-stop-kontakten **5** opad.

Akku-lampen **slukkes** ved at skubbe start-stop-kontakten **5** nedad.

Reflektorens position ændres

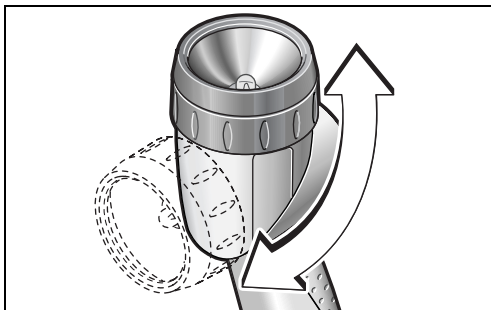

Lampehovedet **3** kan svinges max. 90° opad ved at dreje den til venstre.

Lysstråle/brændvidde ændres

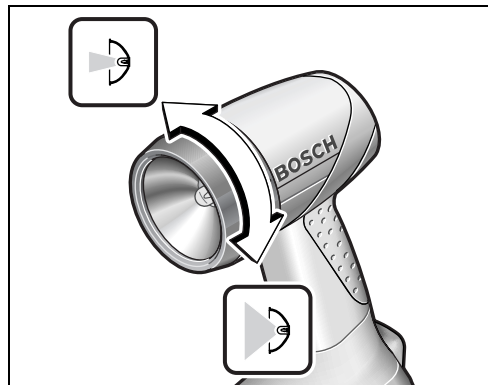

Lysstrålens hhv. reflektorens brændvidde ændres ved at dreje på indstillingsringen **2**.

Arbejdsvejledning

Ved lave temperaturer kan lyset være svagere og lyset kan være tændt i kortere tid.

Hvis der anvendes Bosch NiMH-akkuer ved temperaturer under $-10\text{ }^{\circ}\text{C}$, er der kun begrænset ydelse til stede.

Softgreb

Grebladen **4** (softgreb) gør det nemmere at holde rigtigt fast på lampen. Dette gør lampen mere handy og nemmere at styre.

Vedligeholdelse og service

Vedligeholdelse og rengøring

Skulle akku-lampen trods omhyggelig fabrikation og kontrol engang holde op at fungere, skal reparationen udføres af et autoriseret serviceværksted for Bosch-elektroværktøj.

Det 10-cifrede typenummer på akku-lampens typeskilt skal altid angives ved forespørgsler og bestilling af reservedele.

Service og kundeservice

Reserveudrustninger og informationer om reservedele findes under:

www.bosch-pt.com

Bosch Service Center for el-værktøj

Telegrafvej 3

2750 Ballerup

☎ Service: +45 44 89 88 55

Fax: +45 44 89 87 55

☎ Teknisk vejledning: +45 44 89 88 56

☎ Den direkte linje: +45 44 68 35 60

Bortskaffelse

Akku-lamper, tilbehør og emballage skal genbruges på en miljøvenlig måde.

Gælder kun i EU-lande:



Smid ikke akku-lamper ud sammen med det almindelige husholdningsaffald! Iht. det europæiske direktiv 2002/96/EF om affald af elektrisk og elektronisk udstyr skal kasserede akku-lamper indsamles separat og genbruges iht. gældende miljøforskrifter.

Akkuer/batterier:

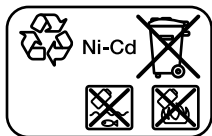

Ni-Cd

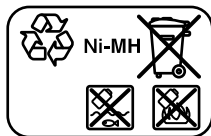

Ni-MH

Ni-Cd: Nikkel-cadmium

Pas på: Disse akkuer indeholder cadmium, som er et meget giftigt tungmetal.

Ni-MH: Nikkel-metalhydrid

Gamle akkuer/batterier må ikke smides ud sammen med det almindelige husholdningsaffald, ej heller brændes eller smides i vandet. Akkuer/batterier skal indsamles, genbruges eller bortskaffes iht. gældende miljøforskrifter.

Gælder kun i EU-lande:

Iht. direktivet 91/157/EØF skal defekte eller brugte akkuer/batterier genbruges.

Ret til ændringer forbeholdes.

Säkerhetsanvisningar



Läs noga igenom alla anvisningar. Fel som uppstår till följd av att anvisningarna nedan inte följts kan orsaka elstöt, brand och/eller allvarliga kroppsskador.



Skydda batterimodulen mot hög värme som t. ex. längre solbestrålning och eld. Explosionsrisk föreligger.

- ▶ **Öppna inte batterimodulen.** Detta kan leda till kortslutning.
- ▶ **Håll gem, mynt, nycklar, spikar, skruvar och andra små metallföremål på avstånd från reservbatterier för att undvika en bygling av kontakterna.** En kortslutning av batteriets kontakter kan leda till brännskador eller brand.
- ▶ **Ladda batterierna endast i de laddare som tillverkaren rekommenderat.** Om en laddare som är avsedd för en viss typ av batterier används för andra batterityper finns risk för brand.

Funktionsbeskrivning

Fäll upp utvikningssidan med illustration av den sladdlösa lampan och håll sidan uppfälld när du läser bruksanvisningen.

Illustrerade komponenter

Numreringen av komponenterna hänvisar till illustrationen av den sladdlösa lampan på grafiksiden.

- 1 Låsring för lamphuvudet
- 2 Inställningsring för ljusstrålen/brännvidden
- 3 Lamphuvud
- 4 Mjukhandtag
- 5 Strömställare Till/Från
- 6 Batterimodul*
- 7 Batterimodulens upplåsningsknapp
- 8 Skyddsskiva för lamphuvud
- 9 Reflektor
- 10 Glödlampa
- 11 Reservglödlampa

*I bruksanvisningen avbildat och beskrivet tillbehör ingår inte standardleveransen.

Tekniska data

Sladdlös lamp	GLI ... PROFESSIONAL	9,6 V	12 V	14,4 V	18 V	24 V
Produktnummer	0 601 ...	957 6..	957 5..	957 4..	957 3..	957 2..
Märkspänning	V=	9,6	12	14,4	18	24
Lystid, ca	min	260	260	260	260	260
Vikt enligt EPTA-Procedure 01/2003	kg	0,9	1,1	1,2	1,6	1,9

Tekniska data framtagna med 2,6 Ah NiMH HD-batterimodul.
Beakta produktnumret på sladdlösa lampans typskylt. Handelsbeteckningarna för enskilda sladdlösa lampor kan variera.

Montage

Batteriets laddning (tillbehör)

En ny eller under en längre tid inte använd batteriemodul får först efter ca. 5 laddnings- och urladdningscykler sin fulla kapacitet.

Ta bort batterimodulen **6** genom att trycka på upplåsningsknappen **7** och dra sedan batterimodulen nedåt ur lampan. **Bruka inte våld.**

Batterimodulen är försedd med en NTC-temperaturövervakning som endast tillåter uppladdning inom ett temperaturområde mellan 0 °C och 45 °C. Härvid uppnår batterimodulen en lång brukstid.

Är brukstiden efter uppladdning onormalt kort tyder det på att batterierna är förbrukade och måste bytas mot nya. Beakta anvisningarna för avfallshantering.

Glödlampsbyte (se bild A)

- ▶ **Innan åtgärder utförs på lampan ska batterimodulen tas bort.**

- ▶ **Var försiktig vid byte av glödlampa! Berör inte den heta glödlampan. Låt glödlampan avkylas minst 10 minuter.** Risk finns för att den heta glödlampan förorsakar brännskada.

Anvisning: Grip tag i glödlampan med en mjuk trasa. Berör inte glaskolven med blottad hand. Glödlampan kan i annat fall skadas.

- Vrid låsringen **1** moturs och ta bort den.
- Ta bort skyddsskivan **8** och reflektorn **9**.
- Vrid glödlampan **10** ca 90° moturs och dra sedan ut den. En reservglödlampa **11** finns nedtill i skaftet.
- Sätt in den nya glödlampan **10** och vrid den sedan ca 90° medurs tills den låser.

- Sätt in reflektorn **9** i lamphuvudet och se till att glödlampnan **10** inte skadas.
- Placera skyddsskivan **8** i låsringen **1** och skruva upp låsringen på lamphuvudet **3**. Kontrollera att komponenterna sitter i rätt läge.

Drift

Driftstart

Insättning av batterimodul

- **Använd endast original Bosch O-packbatterier med den spänning som anges på den sladdlösa lampans typskylt.** Används andra batterier finns risk för kroppsskada och brand.

Skjut in den uppladdade batterimodulen **6** i handtaget tills den tydligt snäpper fast och ligger i plan med handtaget.

In- och urkoppling

Skjut för **inkoppling** av lampan Till-/Från strömställaren **5** uppåt.

Skjut för **frånkoppling** av lampan Till-/Från strömställaren **5** nedåt.

Så här ändras reflektorns läge

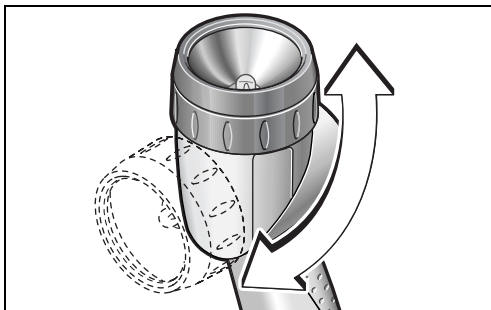

Lamphuvudet **3** kan genom motursvridning svängas högst 90° uppåt.

Så här ändras ljusstrålen/brännvidden

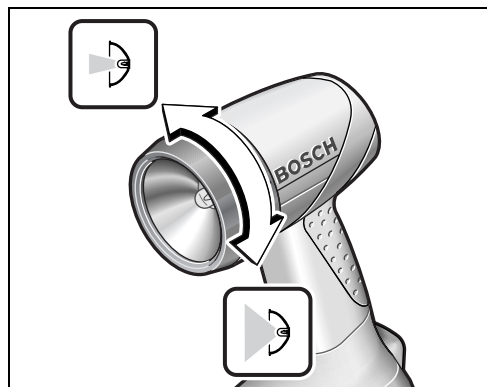

Genom att vrida inställningsringen **2** kan ljusstrålen resp. reflektorns brännvidd förändras.

Arbetsanvisningar

Vid låg temperatur kan ljusstyrkan avta och drifttiden bli kortare.

När Bosch NiMH-batterier används är effekten vid temperaturer under -10 °C betydligt sämre.

Mjukhandtag

Greppytan **4** (mjukhandtag) ökar säkerheten och medför bekvämare hantering av lampan.

Underhåll och service

Underhåll och rengöring

Om i den sladdlösa lampan trots exakt tillverkning och sträng kontroll störning skulle uppstå, bör reparation utföras av auktoriserad serviceverkstad för Bosch elverktyg.

Var vänlig ange vid förfrågningar och reservdelsbeställningar produktnummer som består av 10 siffror och som finns på lampans typskylt.

Service och kundrådgivare

Sprängskissar och information om reservdelar lämnas under:

www.bosch-pt.com

☎+46 (0)20 41 44 55

Fax+46 (0)11 18 76 91

Avfallshantering

Sladdlösa lampor, tillbehör och förpackning ska omhändertas på miljövänligt sätt för återvinning.

Endast för EU-länder:



Släng inte lampor i hushållsavfall!
Enligt europeiska direktivet 2002/96/EG för kasserade elektriska och elektroniska apparater och dess modifiering till nationell rätt måste obrukbara sladdlösa lampor omhändertas separat och på miljövänligt sätt lämnas in för återvinning.

Sekundär-/primärbatterier:

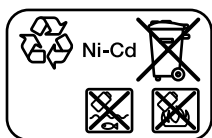

Ni-Cd

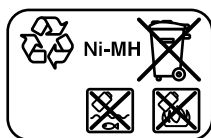

Ni-MH

Ni-Cd: Nickel-kadmium

Obs! Dessa batterier innehåller kadmium, en höggiftig tungmetall.

Ni-MH: Nickel-metallhydrid

Förbrukade batterier får inte slängas i hushållsavfall och inte heller i eld eller vatten. Batterierna ska samlas för återvinning eller omhändertas på miljövänligt sätt.

Endast för EU-länder:

Defekta eller förbrukade batterier måste enligt direktivet 91/157/EEG omhändertas för återvinning.

Ändringar förbehålles.

Sikkerhetsinformasjon



Les gjennom alle advarslene og anvisningene. Feil ved overholdelsen av advarslene og nedenstående anvisninger kan medføre elektriske støt, brann og/eller alvorlige skader.



Beskytt batteriet mot varme, f. eks. også mot permanent solinnvirkning, og ild. Det er fare for eksplosjoner.

- ▶ **Batteriet må ikke åpnes.** Det er fare for kortslutning.
- ▶ **Hold batteriet som ikke er i bruk unna binders, mynter, nøkler, spikre, skruer eller andre mindre metallgjenstander, som kan lage en forbindelse mellom kontaktene.** En kortslutning mellom batterikontaktene kan føre til forbrenninger eller brann.
- ▶ **Lad batteriet kun opp i ladeapparater som er anbefalt av produsenten.** Det oppstår brannfare hvis et ladeapparat som er egnet til en bestemt type batterier, brukes med andre batterier.

Funksjonsbeskrivelse

Brett ut utbrettssiden med bildet av batterilampen, og la denne siden være utbrettet mens du leser bruksanvisningen.

Illustrerte komponenter

Nummereringen av de illustrerte komponentene gjelder for bildet av batterilampen på illustrasjonssiden.

- 1 Låsering for lampehodet
- 2 Innstillingsring for lysstrålen/brennvidden
- 3 Lampehode
- 4 Softgrip
- 5 På-/av-bryter
- 6 Batteri*
- 7 Batteri-låsetast
- 8 Beskyttelsesskive for lampehode
- 9 Reflektor
- 10 Lyspære
- 11 Reserve-lyspære

*Illustrert eller beskrevet tilbehør inngår ikke i standard-leveransen.

Tekniske data

Batteri-lampe	GLI ... PROFESSIONAL	9.6 V	12 V	14.4 V	18 V	24 V
Produktnummer	0 601 ...	957 6..	957 5..	957 4..	957 3..	957 2..
Nominell spenning	V=	9,6	12	14,4	18	24
Lysvarighet, ca.	min	260	260	260	260	260
Vekt tilsvarende EPTA-Procedure 01/2003	kg	0,9	1,1	1,2	1,6	1,9

Tekniske data målt med 2,6 Ah NiMH HD-batteripakke.

Legg merke til produktnummeret på typeskiltet til batteri-lampen din. Handelsbetegnelsene for de enkelte batteri-lampene kan variere.

Montering

Opplading av batteriet (tilbehør)

Et nytt batteri eller et batteri som ikke har vært i bruk over lengre tid oppnår først etter ca. 5 oppladings- og utladingscykluser sin fulle effekt.

Til fjerning av batteriet **6** trykker du på låsetastene **7** og trekker batteriet nedover ut av batteri-lampen. **Ikke bruk makt.**

Batteriet er utstyrt med en NTC-temperaturovervåking, som kun aksepterer en opplading i i temperaturområdet mellom 0 °C og 45 °C. Slik oppnås en lang levetid for batteriet.

En vesentlig kortere driftstid etter oppladingen er et tegn på at batteriet er oppbrukt og må skiftes ut.

Følg informasjonene om kassering.

Utskifting av lyspæren (se bilde A)

- ▶ **Ta ut batteriet før alle arbeider utføres på batterilampen.**
- ▶ **Vær forsiktig ved skifte av lyspæren! Ta ikke på den varme lyspæren. La lyspæren avkjøle i minst 10 minutter.** Du kan brenne deg på den varme lyspæren.

Merk: Bruk en myk klut til utskifting av lyspæren. Du må aldri berøre glasskolben direkte med hendene. Lyspæren kan ellers ta skade.

- Drei låseringen **1** mot urviserne og ta den av.
- Ta av beskyttelsesskiven **8** og reflektoren **9**.
- Drei lyspæren **10** ca. 90° mot urviserne og trekk den ut. En reserve-lyspære **11** befinner seg nede i huset.
- Sett inn den nye lyspæren **10** og drei den ca. 90° med urviserne til den låses.
- Sett reflektoren **9** inn i lampehodet uten å skade lyspæren **10**.
- Sett beskyttelsesskiven **8** inn i låseringen **1** og skru låseringen på lampehodet **3**. Pass på korrekt feste.

Bruk

Igangsetting

Innsetting av batteriet

- ▶ **Bruk kun original Bosch O-pakke-batterier med en spenning som er angitt på typeskiltet til batteri-lampen.** Bruk av andre batterier kan medføre skader og brannfare.

Sett det oppladde batteriet **6** inn i håndtaket til dette går følbart i lås og ligger kant i kant på håndtaket.

Inn-/utkobling

Til **igangsetting** av batteri-lampen må du skyve på-/avbryteren **5** oppover.

Til **utkobling** av batteri-lampen må du skyve på-/avbryteren **5** nedover.

Endring av reflektorstillingen

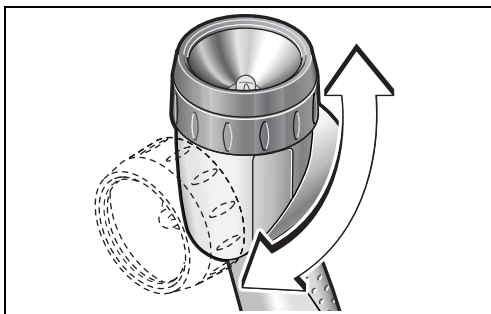

Du kan svinge lampehodet **3** maksimalt 90° oppover ved å dreie mot urviserne.

Endring av lysstråle/brennvidde

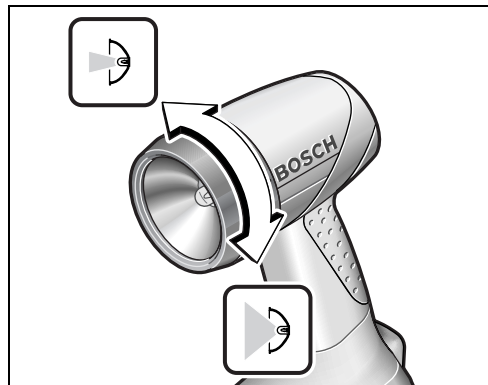

Ved å dreie på innstillingsringen **2** kan du endre lysstrålen hhv. brennvidden til reflektoren.

Arbeidshenvisninger

Ved lave temperaturer kan lysmengden reduseres og lysvarigheten være kortere.

Ved bruk av Bosch NiMH-batterier er ytelseevnen redusert ved temperaturer under -10 °C.

Softgrip

Gripeflaten **4** (softgrip) forhindrer gliding og gir deg et bedre grep på maskinen, slik at håndteringen av batteri-lampen blir enklere.

Service og vedlikehold

Vedlikehold og rengjøring

Hvis batteri-lampen til tross for omhyggelige produktjons- og kontrollmetoder en gang skulle svikte, må reparasjonen utføres av et autorisert serviceverksted for Bosch-elektroverktøy.

Ved alle forespørsler og reservedelsbestillinger må du oppgi det 10-sifrede produktnummeret som er angitt på batteri-lampens typeskilt.

Service og kundesrådgiver

Eksplisjons-tegninger og informasjon om reservedeler finner du under:

www.bosch-pt.com

Robert Bosch A/S

Trollaasveien 8

Postboks 10

1414 Trollaasen

☎ Kundekonsulent: +47 66 81 70 00

Fax: +47 66 81 70 97

Deponering

Batteri-lamper, tilbehør og emballasje må leveres inn til miljøvennlig gjenvinning.

Kun for EU-land:



Ikke kast batteri-lamper i vanlig søppel! Jf. det europeiske direktivet 2002/96/EF vedr. gamle elektriske og elektroniske-apparater og tilpassingen til nasjonale lover må batteri-lamper som ikke lenger kan brukes samles inn og leveres inn til en miljøvennlig resirkulering.

Batterier/oppladbare batterier:

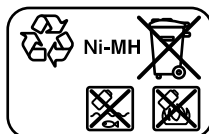
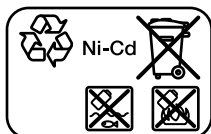

Ni-Cd: Nikkel-kadmium

OBS! Disse oppladbare batteriene inneholder kadmium, et svært giftig tungmetall.

Ni-MH: Nikkel-metallhydrid

Ikke kast batterier i vanlig søppel, ild eller vann. Batterier skal samles inn, resirkuleres eller deponeres på en miljøvennlig måte.

Kun for EU-land:

Defekte eller oppbrukte batterier må resirkuleres iht. direktiv 91/157/EØF.

Rett til endringer forbeholdes.

Turvallisuusohjeita



Lue kaikki turvallisuus- ja muut ohjeet. Turvallisuusohjeiden noudattamisen laiminlyönti saattaa johtaa sähköiskuun, tulipaloon ja/tai vakavaan loukkaantumiseen.



Suojaa akku kuumuudelta esim. myös pitkäaikaiselta auringonpaisteelta ja tulelta. Syntyy räjähdysvaara.

- ▶ **Älä avaa akkua.** On olemassa oikosulun vaara.
- ▶ **Pidä irrallista akkua loitolla metalliesineistä, kuten paperinliittimistä, kolikoista, avaimista, nauloista, ruuveista tai muista pienistä metalliesineistä, jotka voivat oikosulkea akun koskettimet.** Akkukoskettimien välinen oikosulku saattaa aiheuttaa palovammoja tai johtaa tulipaloon.
- ▶ **Lataa akku vain valmistajan suosittelemassa latauslaitteessa.** Latauslaite, joka soveltuu määrättytyyppiselle akulle, saattaa muodostaa tulipalovaaran erilaista akkua ladattaessa.

Toimintaselostus

Käännä auki taittosivu, jossa on akkuvalaisimen kuva ja pidä se uloskäännettynä lukiessasi käyttöohjetta.

Kuvassa olevat osat

Kuvassa olevien osien numerointi viittaa grafiikkasivussa olevaan akkuvalaisimen kuvaan.

- 1 Lamppupään sulkuregas
- 2 Valokeilan/polttovälin säätörengas
- 3 Lamppupää
- 4 Pehmustettu kahva
- 5 Käynnistyskytkin
- 6 Akku*
- 7 Akun vapautuspainike
- 8 Lamppupään suojus
- 9 Heijastin
- 10 Polttimo
- 11 Varapolttimo

*Kuvassa tai selostuksessa esiintyvä lisätarvike ei kuulu vakiotoimitukseen.

Tekniset tiedot

Akkuvalaisin	GLI ... PROFESSIONAL	9,6 V	12 V	14,4 V	18 V	24 V
Tuotenumero	0 601 ...	957 6..	957 5..	957 4..	957 3..	957 2..
Nimellisjännite	V=	9,6	12	14,4	18	24
Valaisuaika, n.	min	260	260	260	260	260
Paino vastaa EPTA-Procedure 01/2003	kg	0,9	1,1	1,2	1,6	1,9

Tekniset tiedot mitattu 2,6 Ah NiMH HD-akulla.
Ota huomioon akkuvalaisimesi tyyppikilvessä oleva tuotenumero. Yksittäisten akkuvalaisinten kaupanimitys saattaa vaihdella.

Asennus

Akun lataus (lisätarvike)

Ussi tai pitkän aikaa käyttämättä ollut akku saavuttaa täyden tehonsa vasta n. 5 lataus- ja purkausvaiheen jälkeen.

Irrota akku **6** painamalla lukkopainikkeita **7** ja vetämällä akku alaspäin ulos akkuvalaisimesta. **Älä käytä voimaa tähän.**

Akku on varustettu NTC-lämpötilanvalvonnalla, joka sallii lataamisen vain akun lämpötilan ollessa välillä 0 °C ja 45 °C. Täten saavutetaan pitkä käyttöikä akulle.

Laitteen huomattavasti lyhentynyt käyttöaika latauksen jälkeen osoittaa, että akku on loppuunkäytetty ja täytyy vaihtaa uuteen.

Ota huomioon hävitysohjeet.

Polttimon vaihto (katso kuva A)

▶ **Irrota akku akkuvalaisimesta ennen kaikkia siihen kohdistuvia töitä.**

▶ **Ole varovainen vaihtaessasi polttimoa! Älä kosketa kuumaa polttimoa. Anna polttimon jäähtyä vähintään 10 minuuttia.** Voit polttaa itsesi kuumalla polttimolla.

Huomio: Käytä polttimon vaihdossa pehmeää liinaa. Älä missään tapauksessa kosketa lasikupua paljaalla kädellä. Polttimo saattaa muuten vahingoittua.

- Kierrä sulkurengasta **1** vastapäivään ja irrota se.
- Poista suojus **8** ja heijastin **9**.
- Kierrä polttimoa **10** n. 90° vastapäivään ja vedä se ulos. Kotelon alaosassa on varapolttimo **11**.
- Aseta uusi polttimo **10** paikoilleen ja kierrä sitä n. 90° myötäpäivään, kunnes se lukkiutuu.

- Aseta heijastin **9** lamppupäähän polttimoa **10** vahingoittamatta.
- Aseta suojus **8** sulkurenkaiseen **1** ja kierrä sulkurengas lamppupäähän **3**. Varmista, että se asettuu oikein.

Käyttö

Käyttöönotto

Akun asennus

- Käytä vain alkuperäisiä **Bosch O-akkuja**, joiden jännite vastaa akkuvälisimesi **tyyppikilvessä olevaa jännitettä**. Jonkun muun akun käyttö saattaa johtaa loukkaantumiseen ja tulipalloon.

Työnnä ladattu akku **6** kahvaan, kunnes se lukkiutuu tuntuvasti ja asettuu tasaisesti kiinni kahvaan.

Käynnistys ja pysäytys

Sytytä akkuvälisimen työntämällä käynnistyskytkin **5** ylöspäin.

Sammuta akkuvälisimen työntämällä käynnistyskytkin **5** alaspäin.

Heijastimen asennon muuttaminen

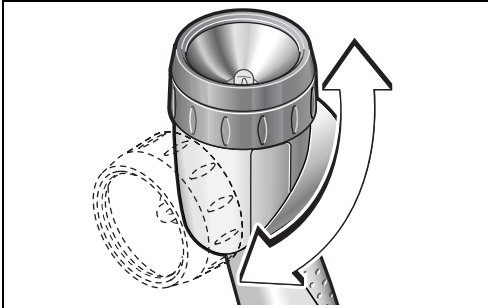

Voit kääntää lamppupään **3** korkeintaan 90° ylöspäin, kiertämällä sitä vastapäivään.

Valokeilan/polttovälin muuttaminen

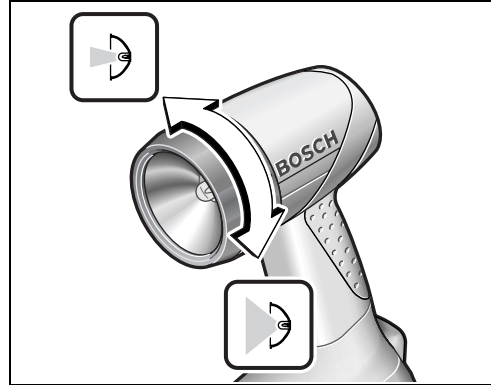

Kiertämällä säätörengasta **2** voit muuttaa valokeilaa tai heijastimen polttoväliä.

Työskentelyohjeita

Alhaisessa lämpötilassa saattaa valotehokkuus olla pienempi ja valaisuaika lyhyempi.

Käytettäessä Bosch NiMH-akkuja tehokkuutta on vain rajoitetusti alle -10 °C lämpötilassa.

Pehmustettu kahva

Kumipäällysteinen kahvapinta **4** (pehmustettu kahva) parantaa luistovarmuutta ja helpottaa täten akkuvälisimen pitämistä ja käsittelyä.

Hoito ja huolto

Huolto ja puhdistus

Jos akkuvälisimessä, huolellisesta valmistuksesta ja koestusmenettelystä huolimatta esiintyy vikaa, tulee korjaus antaa Bosch sopimushuollon tehtäväksi.

Ilmoita ehdottomasti 10-numeroinen tuotenumero, joka löytyy akkuvälisimen tyyppikilvestä, kaikissa kyselyissä ja varaosatilauksissa.

Huolto ja asiakasneuvonta

Räjähdyksiä ja tietoja varaosista löydät osoitteesta:

www.bosch-pt.com

Bosch-keskushuolto
Pakkalantie 21A
01510 Vantaa

☎+358 (0)9 / 43 59 – 91
Faksi:+358 (0)9 / 8 70 23 18

Hävitys

Akkuvalaisimet, lisätarvikkeet ja pakkaukset tulee toimittaa ympäristöystävälliseen uusiokäyttöön.

Vain EU-maita varten:



Älä heitä akkuvalaisinta talousjätteisiin! Eurooppalaisen vanhoja sähkö- ja elektroniikkalaitteita koskevan direktiivin 2002/96/EY ja sen kansallisten lakien muunnosten mukaan, tulee käyttökelpottomat akkuvalaisimet kerätä erikseen ja toimittaa ympäristöystävälliseen uusiokäyttöön.

Akut/paristot:

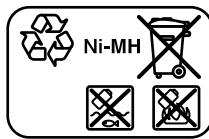
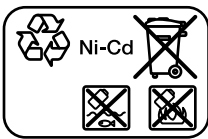

Ni-Cd: Nikkeli-kadmium

Huomio: Näissä akuissa on kadmiumia, voimakkaasti myrkyllistä raskasmetallia.

Ni-MH: Nikkeli-metallihydridi

Älä heitä akku/paristoja talousjätteisiin, tuleen tai veteen. Akut/paristot tulee kerätä, kierrättää tai hävittää ympäristöystävällisellä tavalla.

Vain EU-maita varten:

Vialliset tai loppuunkäytetyt akut tulee kierrättää direktiivin 91/157/ETY mukaisesti.

Oikeus teknisiin muutoksiin pidätetään.

Υποδείξεις ασφαλείας



Διαβάστε όλες τις προειδοποιητικές υποδείξεις. Αμέλειες κατά την τήρηση των προειδοποιητικών υποδείξεων μπορεί να προκαλέσουν ηλεκτροπληξία, κίνδυνο πυρκαγιάς ή/και σοβαρούς τραυματισμούς.



Προστατεύετε την μπαταρία από φωτιά και υπερβολικές θερμοκρασίες, π. χ. ακόμη και από συνεχή ηλιακή ακτινοβολία. Υπάρχει κίνδυνος έκρηξης.

- ▶ **Μην ανοίγετε την μπαταρία.** Υπάρχει κίνδυνος βραχυκυκλώματος.
- ▶ **Κρατάτε τις μπαταρίες που δε χρησιμοποιείτε μακριά από συνδετήρες χαρτιών, νομίσματα, κλειδιά, καρφιά, βίδες κι άλλα μικρά μεταλλικά αντικείμενα που μπορούν να βραχυκυκλώσουν τις επαφές της μπαταρίας.** Ένα βραχυκύκλωμα των επαφών της μπαταρίας μπορεί να προκαλέσει τραυματισμούς ή φωτιά.
- ▶ **Φορτίζετε τις μπαταρίες μόνο με φορτιστές που προτείνονται από τον κατασκευαστή.** Ένας φορτιστής που είναι κατάλληλος μόνο για ένα συγκεκριμένο τύπο μπαταριών δημιουργεί κίνδυνο πυρκαγιάς όταν χρησιμοποιηθεί για άλλες μπαταρίες.

Περιγραφή λειτουργίας

Παρακαλούμε ανοίξτε τη διπλωμένη σελίδα με την απεικόνιση της λάμπας μπαταρίας κι αφήστε την ανοιχτή όσο θα διαβάζετε τις οδηγίες χειρισμού.

Απεικονιζόμενα στοιχεία

Η απαρίθμηση των απεικονιζόμενων στοιχείων αναφέρεται στην απεικόνιση της λάμπας μπαταρίας στη σελίδα γραφικών.

- 1 Βιδωτός δακτύλιος για την κεφαλή λάμπας
- 2 Δακτύλιος ρύθμισης για τη δέσμη φωτός/την εστίαση
- 3 Κεφαλή λάμπας
- 4 Μαλακή λαβή Soft
- 5 Διακόπτης ON/OFF
- 6 Μπαταρία*
- 7 Πλήκτρο απομανδάλωσης μπαταρίας
- 8 Προστατευτικός δίσκος για κεφαλή λάμπας
- 9 Ανακλαστήρας
- 10 Λυχνία πυράκτωσης
- 11 Εφεδρική λυχνία πυράκτωσης

* **Εξαρτήματα που απεικονίζονται ή περιγράφονται δεν περιέχονται στη στάνταρ συσκευασία.**

Τεχνικά χαρακτηριστικά

Λάμπα μπαταρίας	GLI ... PROFESSIONAL	9,6 V	12 V	14,4 V	18 V	24 V
Αριθμός ευρετηρίου	0 601 ...	957 6..	957 5..	957 4..	957 3..	957 2..
Ονομαστική τάση	V=	9,6	12	14,4	18	24
Διάρκεια φωτεινότητας, περίπου	min	260	260	260	260	260
Βάρος σύμφωνα με EPTA-Procedure 01/2003	kg	0,9	1,1	1,2	1,6	1,9

Τα τεχνικά χαρακτηριστικά εξακριβώθηκαν με μπλοκ μπαταριών 2,6 Ah NiMH HD.

Παρακαλούμε να προσέξετε τον αριθμό ευρετηρίου στην πινακίδα κατασκευαστή της λάμπας μπαταρίας. Οι εμπορικοί χαρακτηρισμοί από ορισμένες λάμπες μπαταρίας μπορεί να διαφέρουν.

Συναρμολόγηση

Φόρτιση μπαταρίας (ειδικό εξάρτημα)

Μια καινούργια μπαταρία, ή μια μπαταρία που δε χρησιμοποιήθηκε για ένα μεγάλο χρονικό διάστημα αποκτά την πλήρη χωρητικότητά της μετά από περίπου 5 κύκλους φόρτισης-εκφόρτισης.

Για να αφαιρέσετε την μπαταρία 6 πατήστε τα πλήκτρα απομανδάλωσης 7 και αφαιρέστε την μπαταρία από το κάτω μέρος της λάμπας μπαταρίας. **Μην ασκήσετε βία.**

Η μπαταρία είναι εξοπλισμένη με μια διάταξη επιτήρησης της θερμοκρασίας με αισθητήρα NTC, η οποία περιορίζει την φόρτιση της μπαταρίας εντός μιας περιοχής θερμοκρασίας από 0 °C έως 45 °C. Μ' αυτόν τον τρόπο επιτυγχάνεται η αύξηση της διάρκειας ζωής της μπαταρίας.

Ένας σημαντικά μειωμένος χρόνος λειτουργίας μετά τη φόρτιση σημαίνει ότι η μπαταρία εξαντλήθηκε και πρέπει να αντικατασταθεί.

Δώστε προσοχή στις υποδείξεις απόσυρσης.

Αντικατάσταση της λυχνίας πυράκτωσης (βλέπε εικόνα A)

- ▶ **Να αφαιρέσετε πάντοτε την μπαταρία πριν διεξάγετε κάποια εργασία στη λάμπα μπαταρίας.**
- ▶ **Προσοχή κατά την αντικατάσταση της λυχνίας πυράκτωσης! Μην αγγίξετε την καυτή λυχνία πυράκτωσης. Αφήστε τη λυχνία πυράκτωσης τουλάχιστο 10 λεπτά για να κρυώσει.** Μπορεί να υποστείτε εγκαύματα από την καυτή λυχνία πυράκτωσης.

Υπόδειξη: Χρησιμοποιήστε ένα μαλακό πανί για να αλλάξετε τη λυχνία πυράκτωσης. Μην αγγίξετε σε καμία περίπτωση με γυμνά χέρια το γυαλί της λυχνίας πυράκτωσης. Διαφορετικά μπορεί να υποστεί ζημιά η λυχνία πυράκτωσης.

- Γυρίστε το βιδωτό δακτύλιο **1** με φορά αντίθετη της ωρολογιακής και αφαιρέστε τον.
- Αφαιρέστε τον προστατευτικό δίσκο **8** και τον ανακλαστήρα **9**.
- Γυρίστε τη λυχνία πυράκτωσης **10** κατά 90° περίπου με φορά αντίθετη της ωρολογιακής και αφαιρέστε την. Μια εφεδρική λυχνία πυράκτωσης **11** βρίσκεται κάτω, μέσα στο περίβλημα.
- Τοποθετήστε τη νέα λυχνία πυράκτωσης **10** και γυρίστε την κατά 90° περίπου με ωρολογιακή φορά, μέχρι να μανδαλώσει.
- Τοποθετήστε τον ανακλαστήρα **9** στην της κεφαλή λάμπας χωρίς να προκαλέσετε ζημιά στη λυχνία πυράκτωσης **10**.
- Τοποθετήστε τον προστατευτικό δίσκο **8** στο βιδωτό δακτύλιο **1** και βιδώστε το βιδωτό δακτύλιο στην κεφαλή της λάμπας **3**. Προσέξτε, να καθίσει καλά ο βιδωτός δακτύλιος.

Λειτουργία

Εκκίνηση

Τοποθέτηση της μπαταρίας

- ▶ **Να χρησιμοποιείτε μόνο γνήσια 0-μπλοκ μπαταριών της Bosch με τάση αυτή που αναγράφεται στην πινακίδα κατασκευαστή της λάμπας μπαταρίας.** Η χρήση διαφορετικών μπαταριών μπορεί να οδηγήσει σε τραυματισμούς και/ή να δημιουργήσει κίνδυνο πυρκαγιάς.

Εισάγετε τη φορτισμένη μπαταρία **6** στη λαβή μέχρι να έρθει «πρόσωπο» με τη λαβή και να αισθανθείτε ότι ασφάλισε.

Θέση σε λειτουργία κι εκτός λειτουργίας

Για να **θέσετε σε λειτουργία** τη λάμπα μπαταρίας ωθήστε προς τα επάνω το διακόπτη ON/OFF **5**.

Για να **θέσετε εκτός λειτουργίας** τη λάμπα μπαταρίας ωθήστε προς τα κάτω το διακόπτη ON/OFF **5**.

Μετατροπή της θέσης του ανακλαστήρα

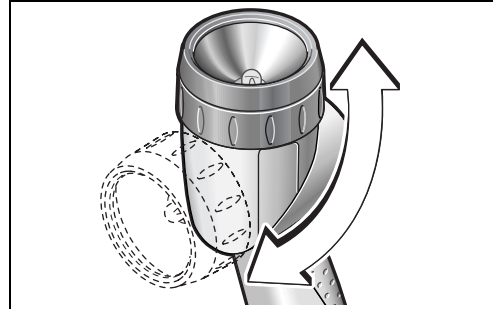

Μπορείτε να οδηγήσετε την κεφαλή λάμπας **3** το πολύ κατά 90° προς τα επάνω, γυρίζοντάς την με φορά αντίθετη της ωρολογιακής.

Μετατροπή της δέσμης φωτός/της εστίασης

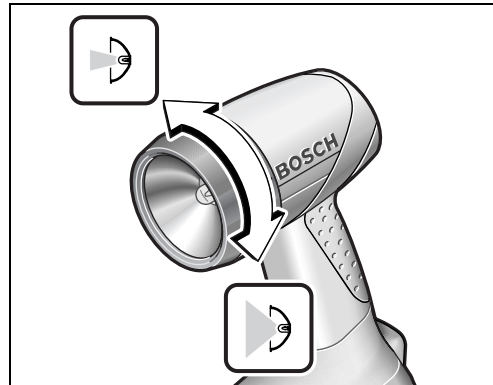

Με γύρισμα του δακτυλίου ρύθμισης **2** μπορείτε να μετατρέψετε τη δέσμη φωτός ή την εστίαση του ανακλαστήρα.

Υποδείξεις εργασίας

Υπό χαμηλές θερμοκρασίες δεν αποκλείεται να εξασθενήσει η απόδοση και να ελαττωθεί η διάρκεια του φωτισμού.

Όταν χρησιμοποιήσετε μπαταρίες NiMH της Bosch περιορίζεται η αποδοτικότητα σε θερμοκρασίες κάτω από - 10 °C.

Μαλακή λαβή Soft

Η επιφάνεια πιασίματος 4 (μαλακό πιάσιμο) αυξάνει την αντιολισθητική ασφάλεια επιτρέποντας έτσι το καλύτερο πιάσιμο και τον άνετο χειρισμό της λάμπας μπαταρίας.

Συντήρηση και Service

Συντήρηση και καθαρισμός

Αν παρ' όλες τις επιμελημένες μεθόδους κατασκευής κι ελέγχου η λάμπα μπαταρίας σταματήσει κάποτε να λειτουργεί, τότε η επισκευή της πρέπει να ανατεθεί σ' ένα εξουσιοδοτημένο συνεργείο για ηλεκτρικά εργαλεία της Bosch.

Όταν ζητάτε διασαφητικές πληροφορίες καθώς και όταν παραγγέλλετε ανταλλακτικά πρέπει να αναφέρετε οπωσδήποτε το 10ψήφιο αριθμό ευρετηρίου που αναγράφεται στην πινακίδα κατασκευαστή της λάμπας μπαταρίας.

Service και Σύμβουλος πελατών

Λεπτομερή σχέδια και πληροφορίες για ανταλλακτικά θα βρείτε στη ηλεκτρονική διεύθυνση:

www.bosch-pt.com

Robert Bosch A.E.

Κηφισσού 162

12131 Περιστέρι-Αθήνα

☎ +30 21 05 70 12 00 ΚΕΝΤΡΟ

☎ +30 21 05 77 00 81 – 83 ΚΕΝΤΡΟ

Fax: +30 21 05 70 12 63

Fax: +30 21 05 77 00 80

www.bosch.gr

ABZ Service A.E.

☎ +30 2 10 57 01 375 – 378 SERVICE

Fax: +30 21 05 77 36 07

Απόσυρση

Οι λάμπες μπαταρίας, τα εξαρτήματα και οι συσκευασίες πρέπει να ανακυκλώνονται με τρόπο φιλικό προς το περιβάλλον.

Μόνο για χώρες της ΕΕ:



Μην ρίχνετε τις λάμπες μπαταρίας στα απορρίμματα του σπιτιού σας! Σύμφωνα με την Κοινοτική Οδηγία 2002/96/ΕΚ σχετικά με τις παλαιές ηλεκτρικές και ηλεκτρονικές συσκευές και τη μεταφορά της οδηγίας αυτής σε εθνικό δίκαιο δεν είναι πλέον υποχρεωτικό οι άχρηστες λάμπες μπαταρίας να συλλέγονται ξεχωριστά για να ανακυκλωθούν με τρόπο φιλικό προς το περιβάλλον.

Μπαταρίες/Επαναφορτιζόμενες μπαταρίες:

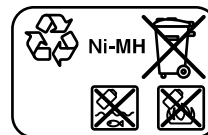
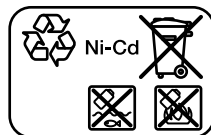

Ni-Cd: Νικέλιο-Κάδμιο

Προσοχή: Αυτές οι μπαταρίες περιέχουν κάδμιο, ένα ισχυρά δηλητηριώδες βαρύ μέταλλο.

Ni-MH: Νικέλιο-υδρίδιο μετάλλου

Μη ρίχνετε τις μπαταρίες/τις επαναφορτιζόμενες μπαταρίες στα απορρίμματα του σπιτιού σας, στη φωτιά ή στο νερό. Οι μπαταρίες/οι επαναφορτιζόμενες μπαταρίες πρέπει να συλλέγονται και να ανακυκλώνονται ή να αποσύρονται με τρόπο φιλικό προς το περιβάλλον.

Μόνο για χώρες της ΕΕ:

Σύμφωνα με την Οδηγία 91/157/ΕΟΚ οι χαλασμένες ή αναλωμένες μπαταρίες/οι επαναφορτιζόμενες μπαταρίες πρέπει να ανακυκλώνονται.

Τηρούμε το δικαίωμα αλλαγών.

Güvenlik Talimatı



Bütün uyarıları ve talimat hükümlerini okuyun. Açıklanan uyarılara ve talimat hükümlerine uyulmadığı takdirde elektrik çarpmalarına, yangınlara ve/veya ağır yaralanmalara neden olunabilir.



Aküyü ısıdan koruyun, örneğin sürekli güneş ışığından ve ateşten. Patlama tehlikesi vardır.

- ▶ **Aküyü açmayın.** Kısa devre tehlikesi vardır.
- ▶ **Kullanılmayan aküyü büro ataçları, madeni bozuk paralar, anahtarlar, çiviler, vidalar veya metal nesnelere uzak tutun. Bunlar köprüleme yaparak kontaklara neden olabilir.** Akü kontaktları arasındaki bir kısa devre yanmalara veya yangınlara neden olabilir.
- ▶ **Aküyü sadece üreticinin tavsiye ettiği şarj cihazı ile şarj edin.** Bir akünün şarjına uygun olarak üretilmiş şarj cihazı başka bir akünün şarjı için kullanılırsa yangın tehlikesi ortaya çıkar.

Fonksiyon tanımı

Lütfen akülü fenerin şeklinin bulunduğu kapak sayfasını açın ve kullanım kılavuzunu okuduğunuz sürece bu sayfayı açık tutun.

Şekli gösterilen elemanlar

Şekli gösterilen elemanların numaraları, grafik sayfasında bulunan akülü fener şeklindeki numaralarla aynıdır.

- 1 Işık düğmesi kapama halkası
- 2 Aydınlatma huzmesi/aydınlatma genişliği ayar halkası
- 3 Işık düğmesi
- 4 Yumuşak tutamak
- 5 Açma/kapama şalteri
- 6 Akü*
- 7 Akü boş alma düğmesi
- 8 Işık düğmesi koruyucu disk
- 9 Reflektör
- 10 Ampul
- 11 Yedek ampul

*Şekli gösterilen veya tanımlanan aksesuar standart teslimat kapsamında değildir.

Teknik veriler

Akülü fener	GLI ... PROFESSIONAL	9,6 V	12 V	14,4 V	18 V	24 V
Ürün kodu	0 601 ...	957 6..	957 5..	957 4..	957 3..	957 2..
Anma gerilimi	V=	9,6	12	14,4	18	24
Aydınlatma süresi, yaklaşık	dak	260	260	260	260	260
Ağırlığı EPTA-Procedure 01/2003'e göre	kg	0,9	1,1	1,2	1,6	1,9

Teknik veriler 2,6 Ah NIMH HD-Akü paketi ile tespit edilmiştir.
Lütfen akülü fenerinizin tip etiketi üzerindeki ürün koduna dikkat edin. Tek tek akülü fenerlerin ticari kodları değişik olabilir.

Montaj

Akünün şarjı (aksesuar)

Yeni veya uzun süre kullanılmamış bir akü ancak yaklaşık 5 kez şarj/deşarj olduktan sonra tam performansına kavuşur.

Aküyü **6** almak için boş alma düğmesine **7** basın ve aküyü akülü fenerin altından alın. **Bunu yaparken zor kullanmayın.**

Akü bir NTC sıcaklık kontrol sistemi ile donatılmış olup, bu sistem sadece 0 °C – 45 °C sıcaklık aralığında şarj işlemine izin verir. Bu sayede akünün kullanım ömrü önemli ölçüde uzar.

Şarj işleminden sonra çok kısa süre çalışabilirsa akü ömrünü tamamlamış ve değiştirilmesi gerekiyor demektir.

Tasfiye konusundaki talimat hükümlerine uyun.

Ampulün deęiřtirilmesi (Bakınız: Őekil A)

- ▶ **Akölü fenerin kendinde bir alıřma yapmadan önce her defasında aküyü ıkarın.**
- ▶ **Ampölü deęiřtirirken dikkat! Ampüle dokunmayın. Ampölü en azından 10 soęumaya bırakın.** Kızgın ampüle dokunursanız yanabilirsiniz.

Aıklama: Ampölü deęiřtirirken yumuřak bir bez veya havlu kullanın. Cam yüzeylere hibir zaman ıplak elle dokunmayın. Aksi takdirde ampul zarar görebilir.

- Kapama halkasını 1 saat hareket yönünün tersine çevirerek alın.
- Koruyucu diski 8 ve reflektörü 9 alın.
- Ampölü 10 yaklaşık 90° derececa saat hareket yönünün tersine çevirin ve ekerek ıkarın. Yedek ampul 11 gövde içindedir.
- Yeni ampölü 10 yerine takın ve kilitleme yapıncaya kadar saat hareket yönünde yaklaşık 90° derece çevirin.
- Reflektörü 9 fenerin bař kısmına yerleřtirin ve bu sırada ampüle 10 hasar vermeyin.
- Koruyucu diski 8 kapama halkası 1 içine yerleřtirin ve kapama halkasını fener başına 3 vidalayın. Halkanın yerine tam olarak oturduęundan emin olun.

İřletim

alıřtırma

Akölünün yerleřtirilmesi

- ▶ **Sadece akölü fenerin tip etiketinde belirtilen gerilime uygun orijinal Bosch 0-Pack aköler kullanın.** Yabancı akölerin kullanılması yaralanmalara ve yangınlara neden olabilir.

Őarj edilmiř aküyü 6 hissedilir biçimde kavrama yapıncaya ve tutamak aynı hizaya gelinceye kadar tutamaęı itin.

Ama/kapama

Akölü feneri **amak için** ama/kapama Őalterini 5 yukarı itin.

Akölü feneri **kapatmak için** ama/kapama Őalterini 5 ařaęı itin.

Reflektör konumunun deęiřtirilmesi

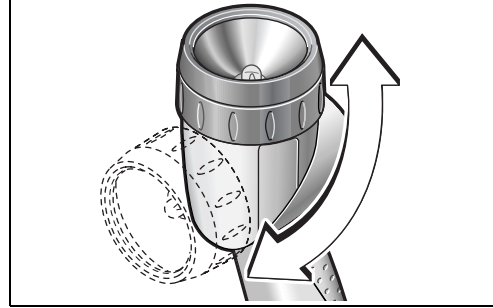

Fener başını 3 saat hareket yönünün tersine en fazla 90° derece çevirerek yukarı doęru hareket ettirebilirsiniz.

İřık huzmesinin/aydınlatma geniřlięinin deęiřtirilmesi

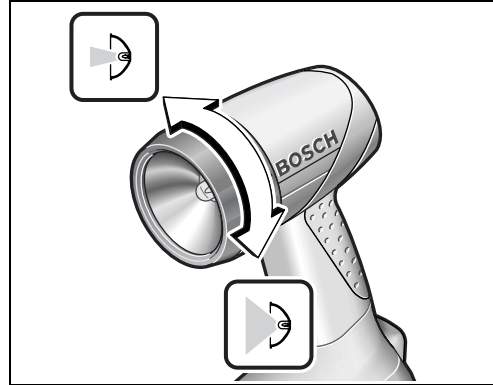

Ayar halkasını 2 çevirmek suretiyle iřık huzmesini veya reflektörün aydınlatma geniřlięini deęiřtirebilirsiniz.

alıřırken dikkat edilecek hususlar

Düřük sıcaklıklarda iřık Őiddeti ve iřık süresi kısa olabilir.

Bosch NiMH-Aköler kullanıldıęında -10 °C derecenin altındaki sıcaklıklarda performans düřük olur.

Yumuřak tutamak

Tutamak yüzeyi 4 (yumuřak tutamak) elden kaymaya karřı emniyet saęlar ve akölü fenerin kullanımını kolaylařtırır.

Bakım ve servis

Bakım ve temizlik

Akülü feneriniz dikkatli üretim ve test yöntemlerine rağmen arıza yapacak olursa, onarımı Bosch Elektrikli El Aletleri Yetkili Servisinde yaptırın.

Bütün başvurularınız ve yedek parça siparişlerinizde lütfen akülü fenerin tip etiketinde bulunan 10 hanelik ürün kodunu belirtin.

Servis ve müşteri danışmanı

Dağınık görünüş şekillerini ve yedek parçalara ait bilgileri şu adreste bulabilirsiniz:

www.bosch-pt.com

Bosch San. ve Tic. A.Ş.
Ahi Evran Cad. No:1 Kat:22
Polaris Plaza
80670 Maslak/Istanbul

Müşteri Danışmanı:+90 (0)2 12 / 3 35 06 66
Müşteri Servis Hattı:+90 (0)2 12 / 3 35 07 52

Tasfiye

Akülü fenerler, aksesuar ve ambalaj malzemesi çevre koruma hükümlerine uygun olarak tasfiye edilmelidir.

Sadece AB üyesi ülkeler için:



Akülü feneri evsel çöplerin içine atmayın!
Elektronik ve elektrikli el aletlerine ilişkin 2002/96/EG sayılı Avurapa Yönetmeliği ve bunun ulusal hukuka uyarlanmış hükümleri uyarınca

kullanım ömrünü tamamlamış akülü fenerler ayrı ayrı toplanmak ve çevre dostu yeniden kazanım merkezlerine gönderilmek zorundadır.

Aküler/Bataryalar:

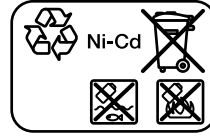

Ni-Cd: Nikel-Kadmiyum

Dikkat: Bu aküler çok zehirli ağır metal olan kadmiyum içerir.

Ni-MH: Nikel-Metalhidrit

Aküleri ve bataryaları evsel çöplerin içine, ateşe veya suya atmayın. Aküler ve bataryalar toplanmak, tekrar kazanım işlemine tabi tutulmak ve çevre dostu bir yöntemle tasfiye edilmek zorundadır.

Sadece AB üyesi ülkeler için:

91/157/AET Yönetmeliği uyarınca arızalı veya kullanım ömrünü tamamlamış aküler ve bataryalar yeniden kazanım işlemine tabi tutulmak zorundadır.

Değişiklik haklarımız saklıdır.

Wskazówki bezpieczeństwa



Należy przeczytać wszystkie wskazówki i przepisy. Błędy w przestrzeganiu poniższych wskazówek mogą spowodować porażenie prądem, pożar i/lub ciężkie obrażenia ciała.



Akumulator należy chronić przed wysokimi temperaturami, np. nie wystawiać na stałe promieniowanie słoneczne i trzymać z dala od ognia. Istnieje niebezpieczeństwo wybuchu.

- ▶ **Nie otwierać akumulatora.** Istnieje niebezpieczeństwo zwarcia.
- ▶ **Nie używany akumulator należy trzymać z dala od spinaczy, monet, kluczy, gwoździ, śrub lub innych małych przedmiotów metalowych, które mogłyby spowodować zmostkowanie styków.** Zwarcie pomiędzy stykami akumulatora może spowodować oparzenia lub pożar.
- ▶ **Akumulatory należy ładować tylko w ładowarkach, zalecanych przez producenta.** W przypadku użycia ładowarki, przystosowanej do ładowania określonego rodzaju akumulatorów, w sposób niezgodny z przeznaczeniem, istnieje niebezpieczeństwo pożaru.

Opis funkcjonowania

Proszę otworzyć rozkładaną stronę, na której została przedstawiona lampa akumulatorowa i pozostawić ją rozłożoną podczas czytania instrukcji obsługi.

Przedstawione graficznie komponenty

Numeracja elementów lampy odnosi się do przedstawionych na stronach graficznych szkiców lampy akumulatorowej.

- 1 Pierścień zamykający głowicy
- 2 Pierścień regulacji strumienia światła/ogniskowej
- 3 Głowica
- 4 Miękka rękojeść
- 5 Włącznik/wyłącznik
- 6 Akumulator*
- 7 Przycisk odblokowujący akumulator
- 8 Szybka zabezpieczająca
- 9 Reflektor
- 10 Żarówka
- 11 Zapasowa żarówka

*Przedstawiony na rysunkach lub opisany osprzęt nie wchodzi w skład wyposażenia standardowego.

Dane techniczne

Lampa akumulatorowa	GLI ... PROFESSIONAL	9,6 V	12 V	14,4 V	18 V	24 V
Numer katalogowy	0 601 ...	957 6..	957 5..	957 4..	957 3..	957 2..
Napięcie znamionowe	V=	9,6	12	14,4	18	24
Czas świecenia, ok.	min	260	260	260	260	260
Ciężar odpowiednio do EPTA-Procedure 01/2003	kg	0,9	1,1	1,2	1,6	1,9

Dane techniczne wyznaczono na podstawie pakietu akumulatorów 2,6 Ah NiMH HD.

Należy zwrócić uwagę na numer katalogowy nabytej lampy akumulatorowej, znajdujący się na tabliczce znamionowej. Nazwy handlowe poszczególnych lamp mogą się różnić.

Montaż

Ładowanie akumulatora (osprzęt)

Nowy, lub przez dłuższy czas nieużywany akumulator osiąga swoją pełną wydajność dopiero po ok. 5 cyklach ładowania i wyładowania.

Aby wyjąć akumulator **6** należy nacisnąć przyciski zwolnienia blokady akumulatora **7**, a następnie wyjąć akumulator ze spodniej części lampy. **Nie należy przy tym używać siły.**

Akumulator wyposażony jest w system kontroli temperatury NTC, który dopuszcza ładowanie wyłącznie w zakresie temperatur pomiędzy 0 °C a 45 °C. Dzięki temu osiąga się wyższą żywotność akumulatora.

Zdecydowanie krótszy czas prac po ładowaniu wskazuje na zużycie akumulatora i konieczność wymiany na nowy.

Przestrzegać wskazówek dotyczących usuwania odpadów.

Wymiana żarówki (zob. rys. A)

- ▶ **Przed przystąpieniem do wszelkich czynności obsługowych przy lampie należy wyjąć z niej akumulator.**
- ▶ **Przy wymianie żarówki zachować ostrożność! Nie dotykać gorącej żarówki. Poczekać co najmniej 10 min., aż żarówka wystygnie.** Gorąca żarówka może spowodować dotkliwe oparzenia.

Wskazówka: Do wymiany żarówki należy posłużyć się miękką szmatką. W żadnym wypadku nie należy dotykać szkła gołymi rękami. Może spowodować to uszkodzenie żarówki.

- Obrócić pierścień zamykający **1** w kierunku przeciwnym do ruchu wskazówek zegara, a następnie zdjąć go.
- Zdjąć ochronną szybkę **8** i reflektor **9**.
- Przekręcić żarówkę **10** o ok. 90° w kierunku przeciwnym do ruchu wskazówek zegara, a następnie ją wyjąć. Zapasowa żarówka **11** znajduje się u dołu obudowy.
- Wstawić nową żarówkę **10** i przekręcić ją o ok. 90° w kierunku zgodnym z ruchem wskazówek zegara, aż do zaskoczenia blokady.
- Wstawić reflektor **9** do głowicy, zwracając przy tym uwagę, aby nie uszkodzić żarówki **10**.
- Umieścić szybkę **8** w pierścieniu zamykającym **1** i nakręcić pierścień na głowicę **3**. Należy przy tym zwrócić uwagę na właściwe zamocowanie.

Praca

Uruchomienie

Włożenie akumulatora

- ▶ **Stosować należy wyłącznie oryginalny pakiet akumulatorów „O-pack“ firmy Bosch o napięciu podanym na tabliczce znamionowej lampy.** Zastosowanie akumulatorów innego typu może spowodować obrażenia oraz grozi pożarem.

Naladowany akumulator **6** należy włożyć do uchwytu aż do wyczuwalnego zaskoczenia i tak by znajdował się on zwięźle z uchwytem.

Włączanie/wyłączanie

Aby **włączyć** lampę akumulatorową, należy przesunąć włącznik/wyłącznik **5** do góry.

Aby **wyłączyć** lampę akumulatorową, należy przesunąć włącznik/wyłącznik **5** na dół.

Zmiana ustawienia reflektora

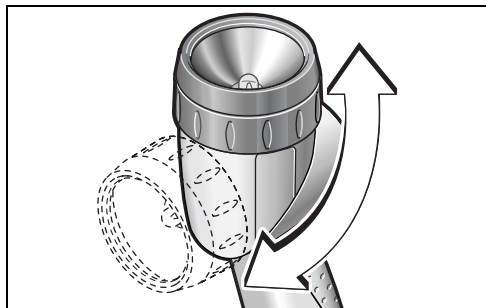

Obracając głowicę **3** w kierunku przeciwnym do ruchu wskazówek zegara, można przestawić reflektor do góry, maksymalnie o 90°.

Regulacja strumienia światła/ogniskowej

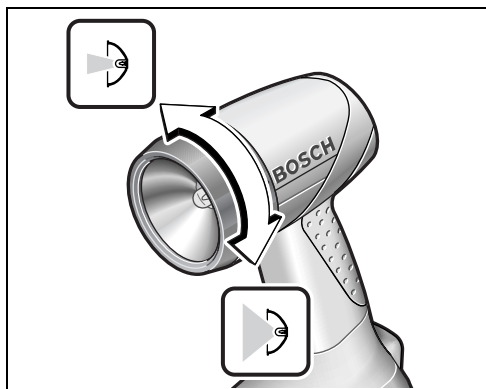

Poprzez obracanie pierścienia **2** można zmienić strumień światła lub zogniskować reflektor.

Wskazówki dotyczące pracy

Przy niskich temperaturach wydajność świetlna lampy może być mniejsza, a czas świecenia krótszy. Wydajność akumulatorów NiMH firmy Bosch jest znacznie ograniczona, jeśli temperatura otoczenia spada poniżej wartości -10 °C.

Miękka rękkojeść

Miękka okładzina rękkojeści **4** (miękka rękkojeść) znacznie poprawia pewność chwytu lampy akumulatorowej i umożliwia tym samym jej łatwą i wygodną obsługę.

Konserwacja i serwis

Konserwacja i czyszczenie

W przypadku awarii lampy, która może zaistnieć mimo starannych metod produkcji i odpowiednich kontroli, naprawy powinien dokonać autoryzowany serwis elektronarzędzi firmy Bosch.

Przy wszystkich zapytaniach, zgłoszeniach i zamówieniach części zamiennych konieczne jest podanie dziesięciocyfrowego numeru katalogowego, podanego na tabliczce znamionowej lampy akumulatorowej.

Serwis i porady dla klientów

Rysunki w rozłożeniu na części i informacje dotyczące części zamiennych znajdziecie Państwo pod adresem:

www.bosch-pt.com

Serwis Elektronarzędzi Bosch
Ul. Szyszkowa 35/37
02-285 Warszawa

☎ +48 (0)22 / 715 44-56

☎ +48 (0)22 / 715 44-60

Fax +48 (0)22 / 715 44-41

E-Mail: BSC@pl.bosch.com

Usuwanie odpadów

Lampy akumulatorowe, osprzęt i opakowanie powinny zostać dostarczone do utylizacji zgodnie z przepisami ochrony środowiska.

Tylko dla państw należących do UE:



Lamp akumulatorowych nie należy wyrzucać do odpadów z gospodarstwa domowego! Zgodnie z dyrektywą europejską 2002/96/WE o zużytych narzędziach elektrycznych i elektronicznych oraz jej implementacją w prawie krajowym, wyeliminowane niezdatne do użycia lampy akumulatorowe należy zbierać osobno i zutylizować w sposób zgodny z zasadami ochrony środowiska.

Akumulatory/Baterie:

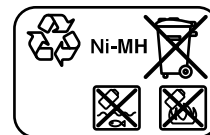
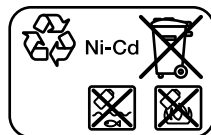

Ni-Cd: nikielowo-kadmowe

Uwaga: Te akumulatory zawierają kadm, silnie trujący metal ciężki.

Ni-MH: nikielowo-wodorkowe

Akumulatorów/baterii nie należy wyrzucać do odpadów domowych, nie wolno ich wrzucać do ognia lub do wody. Akumulatory/baterie należy zbierać, oddać do ponownej przeróbki lub usunąć w sposób zgodny z zasadami ochrony środowiska.

Tylko dla państw należących do UE:

Zgodnie z europejską wytyczną 91/157/EWG uszkodzone lub zużyte akumulatory/baterie muszą zostać poddane utylizacji.

Zastrzega się prawo dokonywania zmian.

Bezpečnostní předpisy



Čtete všechna varovná upozornění a pokyny. Zanedbání při dodržování varovných upozornění a pokynů mohou mít za následek úraz elektrickým proudem, požár a/nebo těžká poranění.



Chraňte akumulátor před horkem, např. i před trvalým slunečním zářením a ohněm. Existuje nebezpečí exploze.

- ▶ **Neotvírejte akumulátor.** Existuje nebezpečí zkratu.
- ▶ **Nepoužívaný akumulátor uchovávejte mimo kancelářské sponky, mince, klíče, hřebíky, šrouby nebo jiné drobné kovové předměty, které mohou způsobit přemostění kontaktů.** Zkrat mezi kontakty akumulátoru může mít za následek opáleniny nebo požár.
- ▶ **Akumulátory nabíjejte pouze v nabíječce, která je doporučena výrobcem.** Pro nabíječku, která je vhodná pro určitý druh akumulátorů, existuje nebezpečí požáru, je-li používána s jinými akumulátory.

Funkční popis

Odklopte prosím vyklápěcí stranu se zobrazením akumulátorové svítilny a nechte tuto stranu během čtení návodu k obsluze odklopenou.

Zobrazené komponenty

Číslování zobrazených komponent se vztahuje na zobrazení akumulátorové svítilny na obrázkové straně.

- 1 Uzavírací kroužek hlavy svítilny
- 2 Nastavovací kroužek paprsku svítilny/ohniskové vzdálenosti
- 3 Hlava svítilny
- 4 Soft držadlo
- 5 Spínač
- 6 Akumulátor*
- 7 Odjišťovací tlačítko akumulátoru
- 8 Ochranný kotouč hlavy svítilny
- 9 Reflektor
- 10 Žárovka
- 11 Náhradní žárovka

*Zobrazené nebo popsané příslušenství nepatří do standardní dodávky.

Technická data

Akumulátorová svítilna	GLI ... PROFESSIONAL	9,6 V	12 V	14,4 V	18 V	24 V
Objednávací číslo	0 601 ...	957 6..	957 5..	957 4..	957 3..	957 2..
Jmenovité napětí	V=	9,6	12	14,4	18	24
Doba svícení, ca.	min	260	260	260	260	260
Hmotnost podle EPTA-Procedure 01/2003	kg	0,9	1,1	1,2	1,6	1,9

Technická data zjištěna s akumulátorem typu HD 2,6 Ah NiMH.

Dbejte prosím objednávacího čísla na typovém štítku Vaší akumulátorové svítilny. Obchodní označení jednotlivých akumulátorových svítilen se mohou měnit.

Montáž

Nabíjení akumulátoru (příslušenství)

Nový nebo dlouhou dobu nepoužívaný akumulátor dává svůj plný výkon až po ca. 5 nabíjecích a vybíjecích cyklech.

Pro odejmutí akumulátoru **6** stlačte odjišťovací tlačítko **7** a vytáhněte akumulátor dolů z akumulátorové svítilny. **Nepoužívejte přitom žádné násilí.**

Akumulátor je vybaven kontrolou teploty NTC, která dovolí nabíjení pouze v rozmezí teplot 0 °C a 45 °C. Tím se dosáhne vysoké životnosti akumulátoru.

Výrazně nižší provozní doba po nabití ukazuje, že je akumulátor opotřebován a musí být vyměněn.

Dbejte upozornění k zpracování odpadu.

Výměna žárovky (viz obr. A)

- ▶ **Před všemi pracemi na akumulátorové svítilně vyjměte ven akumulátor.**
- ▶ **Pozor při výměně žárovky! Horké žárovky se nedotýkejte. Žárovku nechte minimálně 10 minut vychladnout.** O horkou žárovku se můžete popálit.

Upozornění: Pro výměnu žárovky používejte měkký hadřík. V žádném případě se nedotýkejte skleněné baňky holýma rukama. Jinak se může žárovka poškodit.

- Otočte uzavírací kroužek **1** proti směru hodinových ručiček a odejměte jej.
- Odejměte ochranný kotouč **8** a reflektor **9**.
- Otočte žárovku **10** o ca. 90° proti směru hodinových ručiček a vytáhněte ji ven. Náhradní žárovka **11** se nachází dole v tělese.
- Nasadte novou žárovku **10** a otočte ji o ca. 90° ve směru hodinových ručiček až se zajistí.
- Nasadte reflektor **9** do hlavy svítilny bez toho, aby se žárovka **10** poškodila.
- Nasadte ochranný kotouč **8** do uzavíracího kroužku **1** a uzavírací kroužek našroubujte na hlavu svítilny **3**. Dbejte přitom na správné usazení.

Provoz

Uvedení do provozu

Nasazení akumulátoru

- ▶ **Používejte pouze originální akumulátory Bosch O-Pack s napětím uvedeným na typovém štítku Vaší akumulátorové svítilny.** Použití jiných akumulátorů může vést k poraněním a nebezpečí požáru.

Nasadte nabitý akumulátor **6** do držadla až znatelně zaskočí a přesvědčivě přiléhá k držadlu.

Zapnutí – vypnutí

Pro **uvedení do provozu** posuňte spínač **5** nahoru.

Pro **vypnutí** akumulátorové svítilny posuňte spínač **5** dolů.

Změna nastavení reflektoru

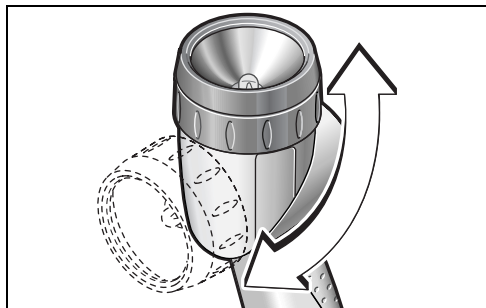

Hlavu svítilny **3** můžete otočením proti směru hodinových ručiček natočit nahoru o maximálně 90°.

Změna paprsku svítilny/změna ohniskové vzdálenosti

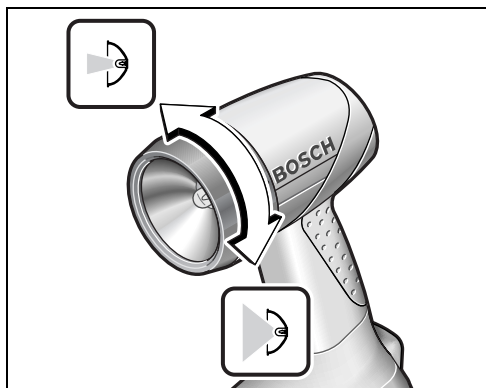

Otáčením nastavovacího kroužku **2** můžete měnit paprsek svítilny resp. ohniskovou vzdálenost reflektoru.

Pracovní pokyny

Při nízkých teplotách může být účinnost světla menší a doba svícení kratší.

Při použití akumulátorů Bosch NiMH je při teplotách pod -10 °C k dispozici jen omezená kapacita.

Soft držadlo

Plocha držadla **4** (soft držadlo) zvyšuje bezpečnost proti vyklouznutí a stará se tak o lepší uchopitelnost a ovladatelnost akumulátorové svítilny.

Údržba a servis

Údržba a čištění

Pokud dojde přes pečlivou výrobu a zkoušky k poruše akumulátorové svítilny, nechte provést opravu v autorizovaném servisním středisku pro elektronářadí Bosch.

Při všech dotazech a objednávkách náhradních dílů nezbytně prosím uvádějte 10-místné objednací číslo podle typového štítku akumulátorové svítilny.

Servis a poradenství pro zákazníky

Technické výkresy a informace k náhradním dílům naleznete na:

www.bosch-pt.com

Robert Bosch odbytová spol. s r.o.
142 01 Praha 4 – Krč
Pod višňovkou 19

© +420 261 300 565 – 6
Fax +420 244 401 170

Zpracování odpadů

Akumulátorové svítilny, příslušenství a obaly by měly být dodány k opětovnému zhodnocení nepoškozujícímu životní prostředí.

Pouze pro země EU:



Nevyhazujte akumulátorové svítilny do domovního odpadu! Podle evropské směrnice 2002/96/ES o starých elektrických a elektronických zařízeních a jejím prosazení v národních zákonech musejí být neupotřebitelné akumulátorové svítilny rozebrány shromážděny a dodány k opětovnému zhodnocení nepoškozujícímu životní prostředí.

Akumulátory/baterie:

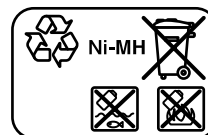
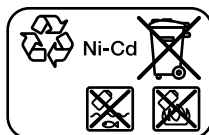

Ni-Cd: Nikl-kadmium

Pozor: tyto akumulátory obsahují kadmium, vysoce jedovatý těžký kov.

Ni-MH: Nikl-metalhydrid

Nevyhazujte akumulátory/baterie do domovního odpadu, do ohně nebo vody. Akumulátory/baterie by se měly shromažďovat, recyklovat nebo ekologicky zlikvidovat.

Pouze pro země EU:

Podle směrnice 91/157/EHS musí být vadné nebo vypotřebované akumulátory/baterie recyklovány.

Změny vyhrazeny.

Bezpečnostné pokyny



Prečítajte si všetky Výstražné upozornenia a bezpečnostné pokyny. Zanedbanie dodržiavania Výstražných upozornení a pokynov uvedených v nasledujúcom texte môže mať za následok zásah elektrickým prúdom, spôsobíť požiar a/alebo ťažké poranenie.



Chráňte akumulátor pred horúčavou, napr. aj pred trvalým žiarením slnečného svetla a pred ohňom. Hrozí nebezpečenstvo výbuchu.

- ▶ **Akumulátor neotvárajte.** Hrozí nebezpečenstvo skratovania.
- ▶ **Nepoužívané akumulátory neuschovávajú tak, aby mohli prísť do styku s kancelárskymi sponkami, mincami, kľúčmi, klincami, skrutkami alebo s inými drobnými kovovými predmetmi, ktoré by mohli spôsobiť premostenie kontaktov.** Skrat medzi kontaktmi akumulátora môže mať za následok popálenie alebo vznik požiaru.
- ▶ **Akumulátory nabíjajte len v takých nabíjačkách, ktoré odporúča výrobca akumulátora.** Ak sa používa nabíjačka, určená na nabíjanie určitého druhu akumulátorov, na nabíjanie iných akumulátorov, hrozí nebezpečenstvo požiaru.

Popis fungovania

Vyklopte si láskavo vyklápaciu stranu s obrázkami akumulátorovej lampy a nechajte si ju vyklopenú po celý čas, keď čítate tento Návod na používanie.

Vyobrazené komponenty

Číslovanie jednotlivých komponentov sa vzťahuje na vyobrazenie akumulátorovej lampy na grafickej strane tohto Návodu na používanie.

- 1 Uzavierací krúžok hlavy lampy
- 2 Krúžok na nastavenie svetelného lúča/ohniskovej vzdialenosti
- 3 Hlava lampy
- 4 Rukoväť s mäkkou podložkou tlmiacou vibrácie
- 5 Vypínač
- 6 Akumulátor*
- 7 Tlačidlo uvoľnenia aretácie akumulátora
- 8 Ochranné skielko pre hlavu lampy
- 9 Reflektor
- 10 Žiarovka
- 11 Náhradná žiarovka

*Zobrazené alebo popísané príslušenstvo nepatrí do základnej výbavy produktu.

Technické údaje

Akumulátorová lampa	GLI ... PROFESSIONAL	9,6 V	12 V	14,4 V	18 V	24 V
Vecné číslo	0 601 ...	957 6..	957 5..	957 4..	957 3..	957 2..
Menovité napätie	V=	9,6	12	14,4	18	24
Doba svietenia, cca	min	260	260	260	260	260
Hmotnosť podľa EPTA-Procedure 01/2003	kg	0,9	1,1	1,2	1,6	1,9

Technické údaje zisťované s akumulátorovou batériou 2,6 Ah NiMH HD – akkupack.

Všimnite si láskavo vecné číslo na typovom štítku svojej akumulátorovej lampy. Obchodné názvy jednotlivých akumulátorových lúčok sa môžu odlišovať.

Montáž

Nabíjanie akumulátorov (Príslušenstvo)

Nový akumulátor alebo akumulátor, ktorý sa dlhší čas nepoužíval, dáva plný výkon až po cca 5 nabíjaciach a vybíjaciach cykloch.

Ak potrebujete akumulátor **6** vybrať, stlačte uvoľňovacie tlačidlá **7** a vytiahnite akumulátor z akumulátorovej lampy smerom dole. **Nepoužívajte pritom nadmernú silu.**

Akumulátor je vybavený tepelnou poistkou NTC, ktorá dovoľí nabíjanie akumulátora len v rozsahu teplôt medzi 0 °C a 45 °C. Vďaka tomu sa zabezpečí vyššia životnosť akumulátora.

Výrazne skrátaná prevádzková doba akumulátora po nabití signalizuje, že akumulátor je opotrebovaný a treba ho vymeniť za nový.

Dodržiavajte pokyny na likvidáciu.

Výmena žiarovky (pozri obrázok A)

- **Pred každou prácou na akumulátorovej lampe z nej vyberte akumulátory.**
- **Pri výmene žiarovky postupujte opatrne! Nedotýkajte sa horúcej žiarovky. Žiarovku nechajte vychladnúť na dobu minimálne 10 minút.** Horúca žiarovka by Vám mohla spôsobiť popáleniny.

Upozornenie: Na výmenu žiarovky použite nejakú mäkkú handričku. Nedotýkajte sa v žiadnom prípade holými rukami sklenej banky žiarovky. Žiarovka by sa totiž mohla poškodiť.

- Vyskrutkujte uzavierací krúžok **1** otáčaním proti smeru pohybu hodinových ručičiek a demontujte ho.
- Demontujte ochranné skielko **8** a reflektor **9**.
- Pootočte žiarovku **10** cca o 90° stupňov proti smeru pohybu hodinových ručičiek a vyberte ju z lampy. Náhradná žiarovka **11** sa nachádza v dolnej časti telesa lampy.
- Vložte do lampy novú žiarovku **10** a pootočte ju o 90° v smere pohybu hodinových ručičiek, aby sa zaaretovala.
- Vložte do hlavy lampy reflektor **9** tak, aby ste pritom nepoškodili žiarovku **10**.
- Založte ochranné skielko **8** do uzavieracieho krúžku **1** a uzavierací krúžok namontujte na hlavu lampy **3**. Dajte pritom pozor na to, aby bol uzavierací krúžok v korektnej polohe.

Prevádzka

Uvedenie do prevádzky

Vloženie akumulátora

- **Používajte len originálne akumulátory Bosch O-Pack s napätím, ktoré je uvedené na typovom štítku Vašej akumulátorovej lampy.** Používanie iných akumulátorov môže mať za následok poranenie a nebezpečenstvo požiaru.

Do rukoväte sponkovača vložte nabitý akumulátor **6** tak, aby zaskočil a ležal v jednej rovine s rukoväťou.

Zapínanie/vypínanie

Na **zapnutie** akumulátorovej lampy posuňte vypínač **5** smerom hore.

Ak chcete akumulátorovú lampu **vypnúť**, posuňte vypínač **5** smerom dole.

Zmena polohy reflektora

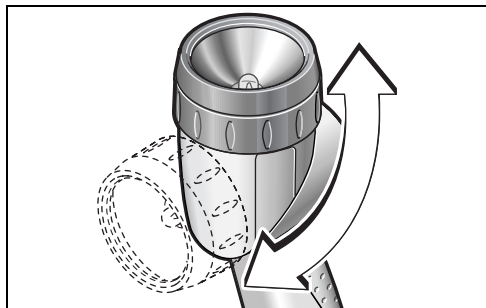

Hlavu lampy **3** môžete otáčaním proti smeru pohybu hodinových ručičiek vytočiť o maximálne 90° smerom hore.

Zmena svetelného lúča/ohniskovej vzdialenosti

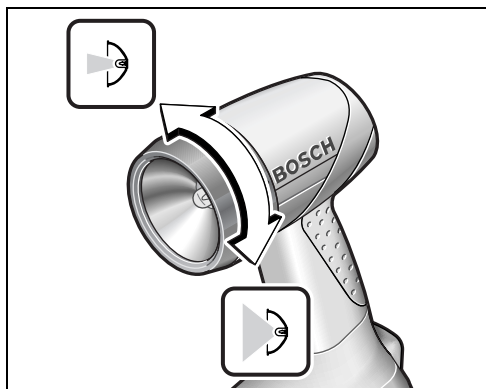

Otáčaním nastavovacieho krúžku **2** môžete meniť svetelný lúč/ohniskovú vzdialenosť reflektora.

Pokyny na používanie

Pri nízkej teplote je intenzita svetla menšia a životnosť batérie lampy kratšia.

Ak sa použijú akumulátorové batérie Bosch NiMH, je výkon pri teplotách pod -10 °C len veľmi obmedzený.

Rukoväť s mäkkou podložkou tlmiacou vibrácie

Pogumovaná plocha rukoväte **4** (rukoväť s mäkkou podložkou tlmiacou vibrácie) zabezpečuje lepšie držanie akumulátorovej lampy a umožňuje s ňou lepšie manipulovať.

Údržba a servis

Údržba a čistenie

Ak by akumulátorová lampa napriek starostlivej výrobe a kontrole predsa len prestala niekedy fungovať, treba dať opravu vykonať niektorej autorizovanej servisnej opravovni ručného elektrického náradia Bosch.

Pri všetkých dopytoch a objednávkach náhradných súčiastok uvádzajte bezpodmienečne 10-miestne vecné číslo uvedené na typovom štítku akumulátorovej lampy.

Servis a poradenská služba zákazníkom

Rozložené obrázky a informácie k náhradným súčiastkam nájdete na web-stránke:

www.bosch-pt.com

BSC SLOVAKIA

Elektrické ručné náradie

Hlavná 5

038 52 Sučany

☎ +421 (0)43 / 4 29 33 24

Fax +421 (0)43 / 4 29 33 25

E-Mail: bsc@bosch-servis.sk

Likvidácia

Akumulátorové lampy, príslušenstvo a obal treba dať na recykláciu šetriacu životné prostredie.

Len pre krajiny EÚ:



Neodhadzujte akumulátorové lampy do komunálneho odpadu!

Podľa Európskej smernice 2002/96/EG o starých elektrických a elektronických výrobkoch a podľa jej aplikácií v národnom práve Vášho

štátu sa musia už nepoužiteľné elektrické výrobky a elektronické prístroje zbierať separovane a dávať na recykláciu zodpovedajúcu ochrane životného prostredia.

Akumulátory/batérie:

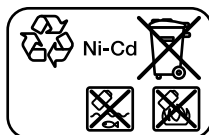

Ni-Cd: Nikel-kadmiové

Upozornenie: Tieto akumulátory obsahujú kadmium, vysoko jedovatý ťažký kov.

Ni-MH: Nikel-metalhydridové

Neodhadzujte ručné akumulátory/batérie do komunálneho odpadu, ani do ohňa alebo do vody. Akumulátory/batérie treba zberať oddelene, recyklovať ich, alebo zlikvidovať tak, aby nemali negatívny vplyv na životné prostredie.

Len pre krajiny EÚ:

Podľa smernice 91/157/EWG sa musia poškodené alebo opotrebované akumulátory/batérie dať na recykláciu.

Zmeny vyhradené.

Biztonsági előírások



Olvassa el az összes biztonsági figyelmeztetést és előírást.

A következőkben leírt előírások betartásának elmulasztása áramütésekhez, tűzhez és/vagy súlyos testi sérülésekhez vezethet.



Óvja meg az akkumulátort a forróságtól, például tartós napsugárzástól és a tűztől.

Robbanásveszély.

- ▶ **Ne nyissa fel az akkumulátort.** Ekkor fennáll egy rövidzárlat veszélye.
- ▶ **Tartsa távol a használaton kívüli akkumulátort bármely fémtárgytól, mint például irodai kapcsoktól, pénzérméktől, kulcsoktól, szögektől, csavaroktól és más kisméretű fémtárgyaktól, amelyek áthidalhatják az érintkezőket.** Az akkumulátor érintkezői közötti rövidzárlat égési sérüléseket vagy tüzet okozhat.
- ▶ **Az akkumulátort csak a gyártó által ajánlott töltőkészülékekben töltsse fel.** Ha egy bizonyos akkumulátortípus feltöltésére szolgáló töltőkészülékben egy másik akkumulátort próbál feltölteni, tűz keletkezhet.

A működés leírása

Kérjük hajtsa ki az akkumulátoros kézilámpa képét tartalmazó kihajtható ábrás oldalt, és hagyja így kihajtván, miközben ezt a kezelési útmutatót olvassa.

Az ábrázolásra kerülő komponensek

A készülék ábrázolásra kerülő komponenseinek sorszámozása az akkumulátoros lámpának az ábra-oldalon található képére vonatkozik.

- 1 Lámpafej lezárógyűrű
- 2 Fénysugár/fókusz távolság beállító gyűrű
- 3 Lámpafej
- 4 Puha fogantyú
- 5 Be-/kikapcsoló
- 6 Akkumulátor*
- 7 Akkumulátor reteszelés feloldó gomb
- 8 Lámpafej védőlap
- 9 Reflektor
- 10 Izzólámpa
- 11 Tartalék izzólámpa

*A képeken látható vagy a szövegben leírt tartozékok részben nem tartoznak a standard szállítmányhoz.

Műszaki adatok

Akkumulátoros kézilámpa	GLI ... PROFESSIONAL	9,6 V	12 V	14,4 V	18 V	24 V
Cikkszám	0 601 ...	957 6..	957 5..	957 4..	957 3..	957 2..
Névleges feszültség	V=	9,6	12	14,4	18	24
Világítási időtartam, kb.	perc	260	260	260	260	260
Súly az „EPTA-Procedure 01/2003” (2003/01 EPTA-eljárás) szerint	kg	0,9	1,1	1,2	1,6	1,9

A műszaki adatok a 2,6 Aó NiMH FD-akkumulátorcsomaggal kerültek meghatározásra.

Kérjük vegye figyelembe az akkumulátoros kézilámpa típus tábláján található megrendelési számot. Egyes akkumulátoros lámpáknak több különböző kereskedelmi megnevezése is lehet.

Összeszerelés

Az akkumulátor feltöltése (külön tartozék)

Egy új, vagy hosszabb ideig használaton kívüli akkumulátor csak kb. 5 teljes feltöltési és kisütési ciklus után éri el a teljes teljesítményét.

A 6 akkumulátor kivételéhez nyomja meg a 7 reteszelésfeloldó gombot és húzza ki az akkumulátort lefelé az akkumulátoros lámpából. **Ne erőltesse a kihúzást.**

Az akkumulátor egy NTC típusú hőmérsékletellenőrző berendezéssel van felszerelve, amely az akkumulátor töltését csak 0 °C és 45 °C közötti hőmérséklet esetén teszi lehetővé. Ez igen magas akkumulátor-élettartamot biztosít.

Ha az akkumulátor feltöltése után a készülék már csak lényegesen rövidebb ideig üzemeltethető, akkor az akkumulátor elhasználódott és ki kell cserélni.

Vegye figyelembe a hulladékba való eltávolítással kapcsolatos előírásokat.

Izzólámpa csere (lásd az „A” ábrát)

- ▶ Az akkumulátoros lámpán végzendő bármely munkák megkezdése előtt vegye ki abból az akkumulátort.
- ▶ Az izzólámpa kicserélésekor óvatosan kell eljárni! Ne érjen hozzá a forró izzólámpához. Hagyja az izzólámpát legalább 10 percig lehűlni. Ellenkező esetben a forró izzólámpával megégetheti magát.

Megjegyzés: Az izzólámpa kicseréléséhez használjon egy puha kendőt. Az izzó üvegéhez semmiképpen se érjen hozzá pusztán kézzel. Az izzólámpa ellenkező esetben megrongálódhat.

- Forgassa el az **1** lezárógyűrűt az óramutató járásával ellenkező irányba és vegye le.
- Vegye le a **8** védőlapot és a **9** reflektort.
- Forgassa el a **10** izzólámpát kb. 90°-kal az óramutató járásával ellenkező irányba és húzza ki. Egy **11** tartalék izzólámpa a ház alsó részében található.
- Helyezze be az új **10** izzólámpát, majd forgassa el kb. 90°-kal az óramutató járásával megegyező irányba, amíg az bepattan a reteszelésbe.
- Tegye be a **9** reflektort a lámpafejbe, anélkül, hogy megrongálná a **10** izzólámpát.
- Tegye be a **8** védőlapot az **1** lezárógyűrűre és csavarja rá a lezárógyűrűt a **3** lámpafejre. Ügyeljenek az előírás szerű illeszkedésre.

Üzemeltetés

Üzembe helyezés

Az akkumulátor beszerelése

- ▶ **Csak eredeti Bosch O-Pack-akkumulátorokat használjon, amelyek feszültsége megegyezik az akkumulátoros kézilámpa típus tábláján megadott feszültséggel.** Más akkumulátorok használata személyi sérüléseket és tüzet okozhat.

Tegye be a **6** akkumulátort a fogantyúba, amíg az érezhetően bepattan a helyére és egy síkba kerül a fogantyúval.

Be- és kikapcsolás

Az akkumulátoros kézilámpa **üzembe helyezéséhez** tolja el felfelé az **5** be-/kikapcsolót.

Az akkumulátoros kézilámpa **kikapcsolásához** tolja el lefelé az **5** be-/kikapcsolót.

A reflektor helyzetének megváltoztatása

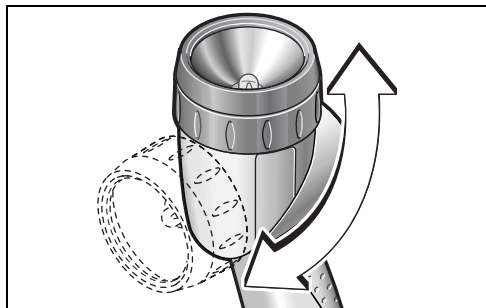

A **3** lámpafejet az óramutató járásával ellenkező irányú, legfeljebb 90°-os elforgatásával felfelé lehet állítani.

A fénysugár/fókusz távolság megváltoztatása

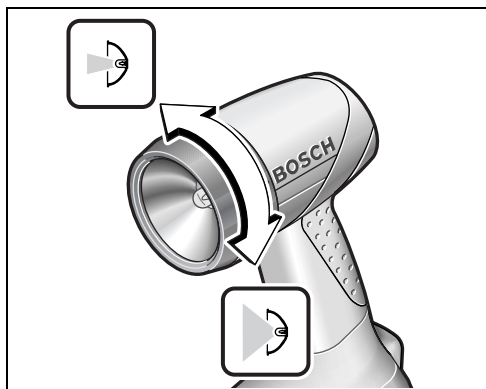

A **2** beállító gyűrű forgatásával a fénysugár alakját, illetve a reflektor fókusz távolságát meg lehet változtatni.

Munkavégzési tanácsok

Alacsony hőmérsékleteken a fényerősség gyengébb és a világítási időtartam rövidebb lehet.

A Bosch NiMH-akkumulátorok alkalmazása esetén – 10 °C alatti hőmérsékleteken a teljesítmény korlátozott.

Puha fogantyú

A **4** fogantyú felület (puha fogantyú) biztonságot nyújt a kéz lecsúszása ellen és könnyebben kezelhetővé teszi az akkumulátoros kézilámpát.

Karbantartás és szerviz

Karbantartás és tisztítás

Ha az akkumulátoros kézilámpa a gondos gyártási és ellenőrzési eljárás ellenére egyszer mégis meghibásodna, akkor a javítással csak Bosch elektromos kéziszerszám-műhely ügyfélszolgálatát szabad megbízni.

Ha kérdései vannak, vagy pótalkatrészeket akar megrendelni, okvetlenül adja meg az akkumulátoros kézilámpa típusabláján található 10-jegyű megrendelési számot.

Szerviz- és Vevőszolgálat

A tartalékalkatrészekkel kapcsolatos robbantott ábrák és egyéb információ a következő címen található:

www.bosch-pt.com

Robert Bosch Kft
1103 Budapest
Gyömrői út. 120

☎ +36 (0)1 / 4 31 38 35
Fax +36 (0)1 / 4 31 38 88

Eltávolítás

Az akkumulátoros lámpákat, a tartozékokat és a csomagolást a környezetvédelmi szempontoknak megfelelően kell újrafelhasználásra előkészíteni.

Csak az EU-tagországok számára:



Ne dobja ki az akkumulátoros lámpákat a háztartási szemétkébe! A használt villamos és elektronikus berendezésekre vonatkozó 2002/96/EG sz. Európai Irányelvnek és ennek a megfelelő országok jogharmonizációja révén hozott törvényeknek megfelelően a már használhatatlan akkumulátoros kézilámpákat külön össze kell gyűjteni és a környezetvédelmi szempontból megfelelő újra felhasználásra le kell adni.

Akkumulátorok/elemek:

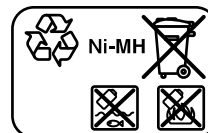
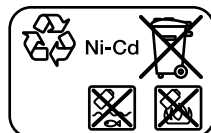

Ni-Cd: Nikkel-kadmium

Figyelem: Ezek az akkumulátorok kadmiumot tartalmaznak, ez egy igen mérgező hatású nehézfém.

Ni-MH: Nikkel-metálhidrid

Sohase dobja ki az akkumulátorokat/elemeket a háztartási szemétkébe, tűzbe, vagy vízbe. Az akkumulátorokat/elemeket össze kell gyűjteni, újra fel kell használni, vagy a környezetvédelmi előírásoknak megfelelően kell azokat a hulladékba eltávolítani.

Csak az EU-tagországok számára:

A 91/157/EGK irányelv értelmében a meghibásodott vagy elhasznált akkumulátorokat/elemeket újrafelhasználásra kell leadni.

A változtatások joga fenntartva.

Указания по безопасности



Прочтите все указания и инструкции по технике безопасности. Упущения, допущенные при соблюдении указаний и инструкций по технике безопасности, могут стать причиной электрического поражения, пожара и тяжелых травм.



Защищайте аккумулятор от воздействия высоких температур, например, от продолжительной солнечной радиации и огня. Опасность взрыва.

- ▶ **Не открывайте аккумулятор.** При этом возникает опасность короткого замыкания.
- ▶ **Защищайте неиспользуемый аккумулятор от канцелярских скрепок, монет, ключей, гвоздей, винтов и других маленьких металлических предметов, которые могут закоротить полюса.** Короткое замыкание полюсов аккумулятора может привести к ожогам или пожару.
- ▶ **Заряжайте аккумуляторы только в зарядных устройствах, рекомендуемых изготовителем.** Зарядное устройство, предусмотренное для определенного вида аккумуляторов, может привести к пожарной опасности при использовании его с другими аккумуляторами.

Описание функции

Пожалуйста, откройте раскладную страницу с иллюстрациями аккумуляторного фонаря и оставляйте ее открытой пока Вы изучаете руководство по эксплуатации.

Изображенные составные части

Нумерация изображенных составных частей выполнена по рисунку аккумуляторного фонаря на странице с иллюстрациями.

- 1 Замыкающее кольцо головки фонаря
- 2 Кольцо регулирования луча света/фокусного расстояния
- 3 Головка фонаря
- 4 Рукоятка с мягкими накладками
- 5 Выключатель
- 6 Аккумулятор*
- 7 Кнопка разблокировки аккумулятора
- 8 Защитное стекло для головки фонаря
- 9 Рефлектор
- 10 Лампа накаливания
- 11 Запасная лампа накаливания

* **Изображенные или описанные принадлежности не входят в стандартный комплект поставки.**

Технические данные

Аккумуляторный фонарь	GLI ... PROFESSIONAL	9,6 V	12 V	14,4 V	18 V	24 V
Предметный №	0 601 ...	957 6..	957 5..	957 4..	957 3..	957 2..
Номинальное напряжение	V=	9,6	12	14,4	18	24
Время работы, ок.	мин	260	260	260	260	260
Вес согласно EPTA-Procedure 01/2003	кг	0,9	1,1	1,2	1,6	1,9

Технические данные определены с высокопроизводительным аккумуляторным блоком NiMH, 2,6 А·ч.

Пожалуйста, учитывайте предметный номер на типовой табличке Вашего аккумуляторного фонаря. Торговые обозначения отдельных аккумуляторных фонарей могут изменяться.

Сборка

Зарядка аккумулятора (принадлежности)

Новый или долгое время не использовавшийся аккумулятор достигает свою полную емкость только приблизительно после 5 циклов зарядки-разрядки.

Для снятия аккумулятора **6** нажмите кнопки

блокировки **7** и вытяните аккумулятор из фонаря вниз. **Не прилагая чрезмерных усилий.**

Аккумулятор оснащен устройством контроля температуры NTC, которое позволяет производить зарядку только в пределах температуры от 0 °C до 45 °C. Благодаря этому достигается продолжительный срок службы аккумулятора.

Значительное сокращение продолжительности работы после заряда указывает на старение аккумуляторов и необходимость их замены. Учитывайте указания по утилизации.

Смена лампы накаливания (см. рис. А)

- ▶ **Перед выполнением любых работ на аккумуляторном фонаре вынимайте аккумулятор.**
- ▶ **Осторожно при смене лампы накаливания! Не касайтесь горячей лампы накаливания. Дайте лампе накаливания остыть в течение не менее 10 минут.** Вы можете получить ожог от горячей лампы накаливания.

Указание: При смене лампы накаливания пользуйтесь мягкой салфеткой. Ни в коем случае не касайтесь стеклянной колбы не защищенными руками. Лампа накаливания может быть повреждена.

- Поверните замыкающее кольцо **1** против часовой стрелки и снимите его.
- Снимите защитное стекло **8** и рефлектор **9**.
- Поверните лампу накаливания **10** приibl. на 90° против часовой стрелки и выньте ее. Запасная лампа накаливания **11** находится внизу в корпусе.
- Вставьте новую лампу накаливания **10** и поверните ее приibl. на 90° по часовой стрелке до фиксирования.
- Вставьте рефлектор **9** в головку фонаря не повреждая лампы накаливания **10**.
- Вложите защитное стекло **8** в замыкающее кольцо **1** и навинтите кольцо на головку фонаря **3**. При этом следите за правильной посадкой.

Работа с инструментом

Включение электроинструмента

Установка аккумулятора

- ▶ **Применяйте только подлинные аккумуляторные блоки типа О фирмы Бош с напряжением, указанным на типовой табличке Вашего аккумуляторного фонаря.** Применение других аккумуляторов может привести к травмам и пожарной опасности.

Вставьте заряженный аккумулятор **6** в рукоятку до фиксации. Аккумулятор должен плотно прилегать к ручке.

Включение/выключение

Для **включения** аккумуляторного фонаря передвиньте выключатель **5** вверх.

Для **выключения** аккумуляторного фонаря передвиньте выключатель **5** вниз.

Изменение положения рефлектора

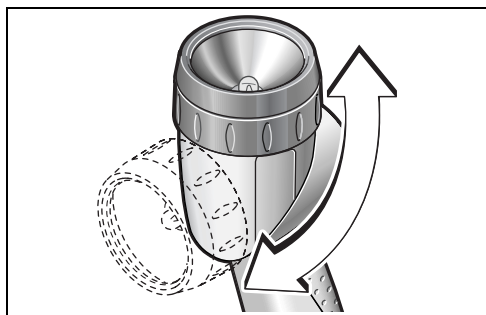

Вы можете повернуть головку фонаря **3** максимально на 90° против часовой стрелки.

Изменение луча света/фокусного расстояния

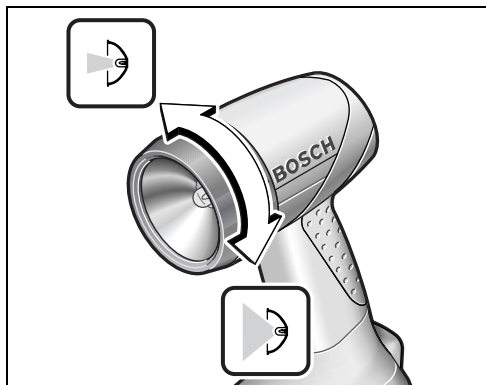

Вращая установочное кольцо **2** Вы можете изменить луч света или фокусное расстояние.

Указания по применению

При низких температурах сила света может быть меньше и продолжительность работы короче.

При применении аккумуляторов NiMH фирмы Bosch рабочая способность при температурах ниже -10 °C в большой степени ограничена.

Рукоятка с мягкими накладками

Мягкая накладка **4** повышает надежность против выскальзывания и этим способствует лучшему хвату и обращению с аккумуляторным фонарем.

Техобслуживание и сервис

Техобслуживание и очистка

Если аккумуляторный фонарь несмотря на тщательные методы изготовления и испытания выйдет из строя, то ремонт следует поручить авторизованной сервисной мастерской для электроинструментов фирмы Bosch.

Пожалуйста, во всех запросах и заказах на запчасти обязательно указывайте 10-разрядный предметный номер по типовой табличке аккумуляторного фонаря.

Сервис и консультационные услуги

Монтажные чертежи и информации по запасным частям Вы найдете в Интернете на странице: www.bosch-pt.com

Россия

ООО «Роберт Бош»
129515, Москва, ул. Академика Королева, 13
☎ +7 (0)495 / 9 35 88 06
☎ +7 (0)495 / 9 37 53 64
Факс +7 (0)495 / 9 35 88 07

ООО «Роберт Бош»
198188, Санкт-Петербург, ул. Зайцева, 41
☎ +7 (0)8 12 / 7 84 13 07
Факс +7 (0)8 12 / 7 84 13 61

ООО «Роберт Бош»
630032, Новосибирск, Горский микрорайон, 53,
☎ +7 (0)38 33 / 59 94 40
Факс +7 (0)38 33 / 59 94 65

ООО «Роберт Бош»
620017, Екатеринбург, ул.Фронтových бригад, 14,
☎ +7 (0)3 43 / 3 65 86 74
Факс +7 (0)3 43 / 3 78 79 28

Адреса региональных гарантийных сервисных центров указаны в гарантийной карте, выдаваемой при покупке инструмента в магазине.

Беларусь

АСЦ УП-18
220064 Минск, ул. Курчатова, 7
☎ +375 (0)17 / 2 10 29 70
Факс +375 (0)17 / 2 07 04 00

Утилизация

Отслужившие свой срок аккумуляторные фонари, принадлежности и упаковку следует сдавать на экологически чистую рециркуляцию отходов.

Только для стран-членов ЕС:



Не выбрасывайте аккумуляторные фонари в коммунальный мусор! Согласно Европейской Директиве 2002/96/ЕС о старых электрических и электронных инструментах и приборах и ее

претворении в национальное право, отслужившие свой срок аккумуляторные фонари должны собираться отдельно и быть переданы на экологически чистую рециркуляцию отходов.

Аккумуляторы, батареи:

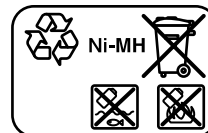
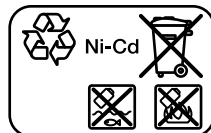

Ni-Cd: Никель-кадмиевые

Внимание: Эти аккумуляторы содержат кадмий – тяжелый металл повышенной токсичности.

Ni-MH: Никель-металлогидридные

Не выбрасывайте аккумуляторы/батареи в коммунальный мусор, не бросайте их в огонь или в воду. Аккумуляторы/батареи следует собирать и сдавать на рециркуляцию или на экологически чистую утилизацию.

Только для стран-членов ЕС:

Неисправные или пришедшие в негодность аккумуляторы/батареи должны быть утилизированы согласно Директиве 91/157/ЕЭС.

Оставляем за собой право на изменения.

Вказівки з техніки безпеки



Прочитайте всі попередження і вказівки. Недодержання попереджень і вказівок може призводити до удару електричним струмом, пожежі та/або серйозних травм.



Захищайте акумуляторну батарею від спеки, зокрема, напр., від сонячних променів, а також від вогню. Існує небезпека вибуху.

- ▶ **Не відкривайте акумуляторну батарею.** Існує небезпека короткого замикання.
- ▶ **Не зберігайте акумуляторну батарею, якою Ви саме не користуєтесь, поряд із канцелярськими скріпками, ключами, гвіздками, гвинтами та іншими невеликими металевими предметами, які можуть спричинити перемикання контактів.** Коротке замикання між контактами акумуляторної батареї може спричинити опіки або пожежу.
- ▶ **Заряджайте акумуляторні батареї лише в заряджувальних пристроях, рекомендованих виготовлювачем.** Використання заряджувального пристрою для акумуляторних батарей, для яких він не передбачений, може призводити до пожежі.

Опис принципу роботи

Будь ласка, розгорніть сторінку із зображенням акумуляторного ліхтаря і залишайте її перед собою увесь час, коли Ви будете читати інструкцію з експлуатації.

Зображені компоненти

Нумерація зображених компонентів посилається на зображення акумуляторного ліхтаря на сторінці з малюнком.

- 1 Замкове кільце головки ліхтаря
- 2 Кільце для регулювання променя/фокусної відстані
- 3 Головка ліхтаря
- 4 М'яка накладка
- 5 Вимикач
- 6 Акумуляторна батарея*
- 7 Кнопка розблокування акумуляторної батареї
- 8 Захисне скло головки ліхтаря
- 9 Рефлектор
- 10 Лампа розжарювання
- 11 Запасна лампа розжарювання

*Зображене чи описане приладдя не належить до стандартного обсягу поставки.

Технічні дані

Акумуляторний ліхтар	GLI ... PROFESSIONAL	9,6 V	12 V	14,4 V	18 V	24 V
Товарний номер	0 601 ...	957 6..	957 5..	957 4..	957 3..	957 2..
Ном. напруга	V=	9,6	12	14,4	18	24
Тривалість горіння, бл.	хвил.	260	260	260	260	260
Вага відповідно до EPTA-Procedure 01/2003	кг	0,9	1,1	1,2	1,6	1,9

Технічні дані, отримані за допомогою 2,6 А*год нікель-метал-гібридного надпотужного акумуляторного блока.

Зважайте на товарний номер, що зазначений на заводській таблиці Вашого акумуляторного ліхтаря. Торговельна назва окремих акумуляторних ліхтарів може розрізнятися.

Монтаж

Заряджання акумуляторної батареї (приладдя)

Новий акумулятор або такий, що не використовувався протягом тривалого часу, потребує для досягнення своєї повної ємності прибл. 5 циклів заряджання/розряджання.

Щоб дістати акумуляторну батарею **6**, натисніть на кнопки розблокування **7** та витягніть

акумуляторну батарею з акумуляторного ліхтаря, потягнувши її донизу. **Не застосовуйте при цьому силу.**

Акумулятор обладнаний датчиком температури NTC, який дозволяє заряджання лише в межах від 0 °C і 45 °C. Це забезпечує довгий термін служби акумулятора.

Занадто коротка тривалість роботи після заряджання свідчить про те, що акумулятор вичерпав себе і його треба поміняти.

Зважайте на вказівки щодо видалення.

Заміна лампи розжарювання (див. мал. А)

- ▶ **Перед будь-якими роботами з акумуляторним ліхтарем виймайте акумуляторну батарею.**
- ▶ **Будьте обережні при заміні лампи розжарювання! Не торкайтеся гарячої лампи розжарювання. Дайте лампі розжарювання охолонути протягом принаймні 10 хвилин.** Ви можете отримати опіки від гарячої лампи розжарювання.

Вказівка: При заміні лампи розжарювання користуйтеся м'якою ганчіркою. Ні в якому разі не торкайтеся гарячої скляної колби голими руками. В протилежному разі лампа розжарювання може пошкодитися.

- Відкрутіть замкове кільце **1** проти стрілки годинника і зніміть його.
- Зніміть захисне скло **8** і рефлектор **9**.
- Поверніть лампу розжарювання **10** прибл. на 90° проти стрілки годинника і витягніть її. Запасна лампа розжарювання **11** знаходиться внизу в корпусі.
- Встроміть нову лампу розжарювання **10** і поверніть її прибл. на 90° за стрілкою годинника, щоб вона зайшла в зачеплення.
- Встроміть в головку ліхтаря рефлектор **9**, не пошкоджуючи при цьому лампу розжарювання **10**.
- Вкладіть захисне скло **8** в замкове кільце **1** і накрутіть замкове кільце на головку ліхтаря **3**. Слідкуйте при цьому за правильною посадкою.

Робота

Початок роботи

Встромляння акумуляторної батареї

- ▶ **Використовуйте лише оригінальні O-Pack акумулятори Bosch з напругою, що відповідає даним на заводській табличці на Вашому акумуляторному ліхтарі.** Використання інших акумуляторних батарей може призводити до травм і небезпеки пожежі.

Вставте заряджену акумуляторну батарею **6** у рукоятку, поки вона не зайде відчутно у зачеплення та не буде знаходитися врівень з рукояткою.

Вмикання/вимикання

Щоб **увімкнути** акумуляторний ліхтар, потягніть вимикач **5** угору.

Щоб **вимкнути** акумуляторний ліхтар, потягніть вимикач **5** донизу.

Зміна положення рефлектора

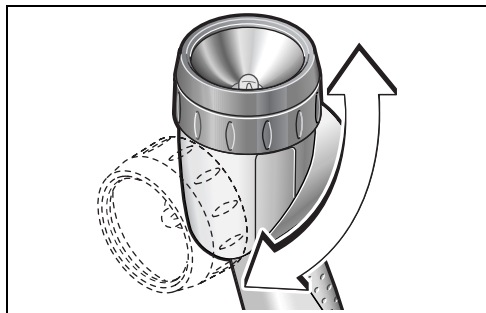

Головку ліхтаря **3** можна розвертати угору поворотом проти стрілки годинника макс. на 90°.

Зміна променя/фокусної відстані

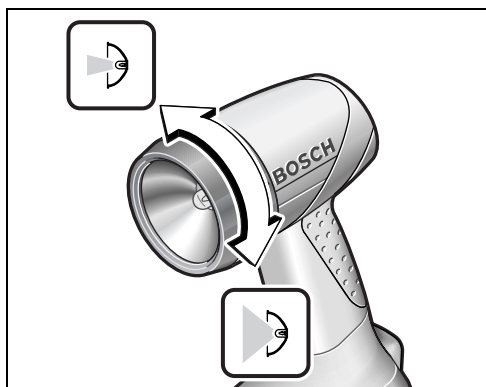

Повертанням кільця **2** можна міняти промінь/фокусну відстань рефлектора.

Вказівки щодо роботи

На холоді світло може бути слабкішим і тривалість горіння коротшою.

При використанні NiMH-акумуляторів Bosch при температурі нижче – 10 °C продуктивність ліхтаря обмежена.

М'яка накладка

М'яка накладка **4** зменшує небезпеку вислизання приладу з рук і забезпечує краще утримання приладу в руці і більшу зручність.



Технічне обслуговування і сервіс

Технічне обслуговування і очищення

Якщо незважаючи на ретельну процедуру виготовлення і випробування акумуляторний ліхтар все-таки вийде з ладу, ремонт має виконувати лише майстерня, авторизована для електроінструментів Bosch.

При всіх додаткових запитаннях та замовленні запчастин, будь ласка, зазначайте 10-значний номер для замовлення, що стоїть на заводській таблиці акумуляторного ліхтаря.

Сервіс і консультації для клієнтів

Детальні креслення і інформацію щодо запчастин див.:
www.bosch-pt.com

Україна

Босх Сервіс Центр Електроінструментів
вул. Крайня, 1, 02660, Київ-60

☎ +38 (0)44 / 5 12 03 75

☎ +38 (0)44 / 5 12 04 46

☎ +38 (0)44 / 5 12 05 91

Факс +38 (0)44 / 5 12 04 46

E-Mail: service@bosch.com.ua

Адреса Регіональних гарантійних сервісних зазначена в Національному гарантійному талоні.

Видалення

Акумуляторні ліхтарі, приладдя і упаковку треба здавати на екологічно чисту повторну переробку.

Лише для країн ЄС:



Не викидайте акумуляторні ліхтарі в побутове сміття!

Відповідно до європейської директиви 2002/96/EG про відпрацьовані електро- і електронні прилади і її

перетворення в національному законодавстві акумуляторні ліхтарі, що вийшли з вживання, повинні здаватися окремо і утилізуватися екологічно чистим способом.

Акумулятори/батарейки:

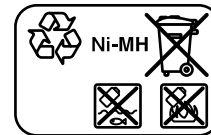
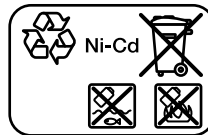

Ni-Cd: Нікель-кадмій

Увага: Такі акумулятори містять кадмій – надзвичайно отруйний важкий метал.

Ni-MH: Нікель-метал-гібрид

Не викидайте акумулятори/батарейки в побутове сміття, не кидайте їх у вогонь або воду. Акумулятори/батарейки повинні здаватися окремо на повторну переробку або видалятися іншим екологічно чистим способом.

Лише для країн ЄС:

Відповідно до директиви 91/157/EWG пошкоджені або відпрацьовані акумулятори/батарейки повинні здаватися на повторну переробку.

Можливі зміни.

Instrucțiuni privind siguranța și protecția muncii



Citiți toate indicațiile de avertizare și instrucțiunile. Nerespectarea indicațiilor de avertizare și a instrucțiunilor poate provoca electrocutare, incendii și/sau răniri grave.



Ferțiți acumulatorul de căldură, de ex. de expunere îndelungată la radiații solare, și de foc. Există pericol de explozie.

- ▶ **Nu deschideți acumulatorul.** Există pericol de scurtcircuit.
- ▶ **Ferțiți acumulatorii nefolosiți de agrafele de birou, monede, chei, cuie, șuruburi sau alte obiecte metalice mici, care ar putea provoca șuntarea contactelor.** Un scurtcircuit între contactele acumulatorului poate duce la arsuri sau incendiu.
- ▶ **Încărcați acumulatorii numai în încărcătoarele recomandate de producător.** Dacă un încărcător destinat unui anumit tip de acumulator este folosit la încărcarea altor tipuri de acumulator decât cele prevăzute pentru el, există pericol de incendiu.

Descrierea funcționării

Vă rugăm să desfaceți pagina pliantă cu schița lămpii cu acumulator și să o lăsați desfăcută cât timp citiți instrucțiunile de folosire.

Elemente componente

Numerotarea elementelor componente se referă la schița lămpii cu acumulator de la pagina grafică.

- 1 Inel de blocare pentru capul lămpii
- 2 Inel de reglare pentru fasciculul de lumină/distanța focală
- 3 Capul lămpii
- 4 Mâner Softgrip
- 5 Întrerupător pornit/oprit
- 6 Acumulator*
- 7 Tastă deblocare acumulator
- 8 Geam de protecție pentru capul lămpii
- 9 Reflector
- 10 Bec
- 11 Bec de schimb

***Accesoriiile ilustrate sau descrise nu sunt incluse în setul de livrare standard.**

Date tehnice

Lampă cu acumulator	GLI ... PROFESSIONAL	9,6 V	12 V	14,4 V	18 V	24 V
Număr de identificare	0 601 ...	957 6..	957 5..	957 4..	957 3..	957 2..
Tensiune nominală	V=	9,6	12	14,4	18	24
Durata de iluminare, aprox.	min	260	260	260	260	260
Greutate conform EPTA-Procedure 01/2003	kg	0,9	1,1	1,2	1,6	1,9

Datele tehnice au fost determinate cu acumulatori HD Ni-metal de 2,6 Ah.

Vă rugăm să rețineți numărul de identificare de pe plăcuța indicatoare a tipului lămpii dumneavoastră cu acumulator. Denumirile comerciale ale diferitelor lămpi cu acumulator pot varia.

Montare

Încărcarea acumulatorului (accesoriu)

Un acumulator nou sau nefolosit o perioadă mai îndelungată, atinge capacitatea maximă numai după aprox. 5 cicluri de încărcare-descărcare.

Pentru extragerea acumulatorului **6** apăsați tastele de deblocare **7** și extrageți acumulatorul trăgându-l în jos din lampa cu acumulator. **Nu forțați.**

Acumulatorul este prevăzut cu sistem NTC de supraveghere a temperaturii care permite încărcarea în domeniul de temperaturi cuprinse între 0 °C și 45 °C. Astfel se obține o durată de viață mai îndelungată a acumulatorilor.

Un timp de funcționare considerabil diminuat după încărcare indică faptul că acumulatorul s-a uzat și trebuie înlocuit.

Respectați instrucțiunile privind eliminarea.

Schimbarea becurilor (vezi figura A)

- ▶ **Extrageți acumulatorul înaintea oricăror intervenții asupra lămpii cu acumulator.**
- ▶ **Atenție la schimbarea becului! Nu atingeți becul fierbinte. Lăsați becul să se răcească cel puțin 10 minute.** Vă puteți arde cu becul fierbinte.

Indicație: Pentru schimbarea becului folosiți o lavetă moale. În niciun caz nu atingeți tubul de sticlă cu mâinile goale. Becul s-ar putea deteriora.

- Rotiți inelul de blocare **1** în sens contrar mișcării acelor de ceasornic și scoateți-l.
- Scoateți geamul de protecție **8** și reflectorul **9**.
- Rotiți becul **10** aprox. 90° în sens contrar mișcării acelor de ceasornic și extrageți-l. Jos, în carcasă se află un bec de schimb **11**.
- Introduceți becul cel nou **10** și rotiți-l aproximativ 90° în sensul mișcării acelor de ceasornic, până se blochează.
- Introduceți reflectorul **9** în capul lămpii, fără a deteriora becul **10**.
- Introduceți geamul de protecție **8** în inelul de blocare **1** și fixați prin înșurubare inelul de blocare pe capul lămpii **3**. Aveți grijă să-l fixați corect.

Funcționare

Punere în funcțiune

Montarea acumulatorului

- ▶ **Folosiți numai acumulatori tip O originali Bosch având tensiunea specificată pe lampa dumneavoastră cu acumulator.** Folosirea altor acumulatori poate duce la răniri și pericol de incendiu.

Introduceți acumulatorul încărcat **6** în mâner împingându-l până când acesta se angrenează perceptibil și este la nivel cu mânerul.

Pornire/oprire

Pentru **punerea în funcțiune** a lămpii cu acumulator împingeți în sus întrerupătorul pornit/oprit **5**.

Pentru **deconectarea** lămpii cu acumulator împingeți în jos întrerupătorul pornit/oprit **5**.

Modificarea poziției reflectorului

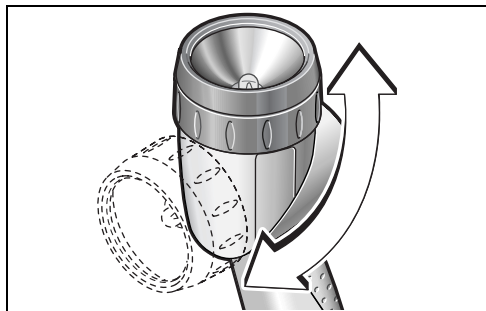

Puteți întoarce în sus capul lămpii **3**, rotindu-l în sens contrar mișcării acelor de ceasornic, la maximum 90°.

Modificarea fasciculului de lumină/distanței focale

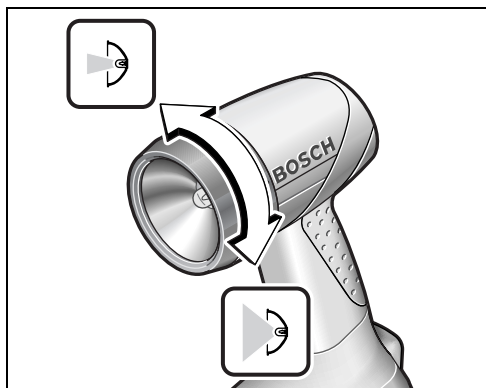

Rotind inelul de reglare **2** puteți modifica fasciculul de lumină respectiv distanța focală a reflectorului.

Instrucțiuni de lucru

La temperaturi scăzute randamentul luminos poate fi mai redus iar durata de iluminare mai scurtă.

În cazul utilizării acumulatorilor nichel-metal Bosch, la temperaturi mai mici de -10 °C puterea de iluminare scade.

Mâner Softgrip

Suprafața mânerului **4** (Mâner Softgrip) mărește gradul de siguranță împotriva alunecării permițând astfel o mai bună prindere și manevrabilitate a lămpii cu acumulator.

Întreținere și service

Întreținere și curățare

Dacă, în ciuda procedurilor de fabricație și control riguroase, lampa cu acumulator are totuși o defecțiune, repararea acesteia se va executa la un centru autorizat de service și asistență tehnică post-vânzări pentru scule electrice Bosch.

În caz de reclamații și comenzi de piese de schimb vă rugăm să indicați neapărat numărul de identificare compus din 10 cifre conform plăcuței indicatoare a tipului lămpii cu acumulator.

Service și consultanță clienți

Desene de ansamblu și informații privind piesele de schimb găsiți la:

www.bosch-pt.com

Robert Bosch SRL

România

Str. Horia Măcelariu 30-34, sector 1, București

☎ +40 (0)21 / 4 05 75 00

Fax +40 (0)21 / 4 05 75 38

Bosch Service Center:

România

Str. Horia Măcelariu 30-34, sector 1, București

☎ +40 (0)21 / 4 05 75 40

☎ +40 (0)21 / 4 05 75 41

☎ +40 (0)21 / 4 05 75 81

Fax +40 (0)21 / 4 05 75 66

Eliminare

Lămpile cu acumulator, accesoriile și ambalajele trebuie direcționate spre o stație de reciclare ecologică.

Numai pentru țările UE:



Nu aruncați lămpile cu acumulator în gunoiul menajer!

Conform Directivei Europene 2002/96/CE privind aparatura electrică și electronică uzată precum și transpunerea acesteia în legislația

națională, lămpile cu acumulator scoase din uz trebuie colectate separat și direcționate către o stație de reciclare ecologică.

Acumulatori/baterii:

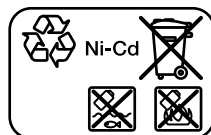

Ni-Cd: Nichel-cadmium

Atenție: Acești acumulatori conțin cadmiu, un metal greu, extrem de toxic.

Ni-MH: Nichel-metal

Nu aruncați acumulatorii/bateriile în gunoiul menajer, în foc sau în apă. Acumulatorii/bateriile trebuie colectate, reciclate sau eliminate ecologic.

Numai pentru țările UE:

Conform Directivei 91/157/CEE acumulatorii/bateriile defecte sau consumate trebuie reciclate.

Sub rezerva modificărilor.

Указания за безопасна работа



Прочетете внимателно всички указания. Неспазването на приведените по-долу указания може да доведе до токов удар, пожар и/или тежки травми.



Предпазвайте акумулаторната батерия от прегряване, вкл. например от продължително въздействие на слънчевите лъчи или от огън. Съществува опасност от експлозия.

- ▶ **Не отваряйте акумулаторната батерия.** Съществува опасност от възникване на късо съединение.
- ▶ **Предпазвайте неизползваните акумулаторни батерии от контакт с големи или малки метални предмети, напр. кламери, монети, ключове, пирони, винтове и др.п., тъй като те могат да предизвикат късо съединение.** Последствията от късото съединение могат да бъдат изгаряния или пожар.
- ▶ **За зареждането на акумулаторните батерии използвайте само зарядни устройства, препоръчвани от производителя.** Когато използвате зарядни устройства за зареждане на неподходящи акумулаторни батерии, съществува опасност от възникване на пожар.

Функционално описание

Моля, отворете разгъващата се страница с изображенията на акумулаторната лампа и я оставете отворена, докато четете ръководството за експлоатация.

Изобразени елементи

Номерирането на елементите се отнася до изображението на акумулаторната лампа на страницата с фигурите.

- 1 Затварящ пръстен за главата на лампата
- 2 Регулиращ пръстен за широчината на светлинния сноп
- 3 Глава на лампата
- 4 Ергономична ръкохватка
- 5 Пусков прекъсвач
- 6 Акумулаторна батерия*
- 7 Освобождаващи бутони за акумулаторната батерия
- 8 Предпазно стъкло на главата на лампата
- 9 Рефлектор
- 10 Крушка с нажежаема жичка
- 11 Резервна крушка

*Изобразените на фигурите или описани в ръководството за експлоатация допълнителни приспособления не са включени в окомплектовката.

Технически данни

Акумулаторна лампа	GLI ... PROFESSIONAL	9,6 V	12 V	14,4 V	18 V	24 V
Каталожен номер	0 601 ...	957 6..	957 5..	957 4..	957 3..	957 2..
Номинално напрежение	V=	9,6	12	14,4	18	24
Продължителност на светене, прил.	min	260	260	260	260	260
Маса съгласно ЕРТА-Procedure 01/2003	kg	0,9	1,1	1,2	1,6	1,9

Техническите параметри са определени с 2,6 Ah NiMH HD-акумулаторна батерия.

Моля, обърнете внимание на каталожния номер на табелката на Вашата акумулаторна лампа. Търговското наименование може да бъде променено.

Монтиране

Зареждане на акумулаторната батерия (допълнително приспособление)

Нова или продължително време неизползвана акумулаторна батерия достига пълния си капацитет едва след припл. 5 цикъла на зареждане и разреждане.

За изваждане на акумулаторната батерия **6** натиснете освобождаващите бутони **7** и извадете акумулаторната батерия надолу от лампата. **При това не прилагайте сила.**

Акумулаторната батерия е съоръжена с NTC-температурен датчик, който допуска зареждането само в температурния интервал между 0° и 45°. По този начин се увеличава дълготрайността на акумулаторната батерия.

Съществено съкратено време за работа след зареждане показва, че акумулаторната батерия е изхабена и трябва да бъде заменена.

Спазвайте указанията за бракуване.

Смяна на крушката (вижте фиг. А)

- ▶ **Преди да извършвате каквито и да е дейности по акумулаторната лампа изваждайте акумулаторната батерия.**
- ▶ **Внимание при смяната на крушката! Не допирайте нагорещената крушка. Оставете крушката да се охлади най-малко 10 минути.** Нагорещената крушка може да Ви изгори.

Упътване: При смяна на крушката използвайте мека кърпа. В никакъв случай не допирайте стъклени балон на крушката с голи ръце. В противен случай крушката може да се повреди.

- Завъртете затварящия пръстен **1** обратно на часовниковата стрелка и го свалете.
- Внимателно извадете защитното стъкло **8** и рефлектора **9**.
- Завъртете крушката **10** припл. на 90° обратно на часовниковата стрелка и я извадете. В долната част на корпуса има резервна крушка **11**.
- Поставете нова крушка **10** и я завъртете припл. на 90° по посока на часовниковата стрелка.
- Поставете рефлектора **9** в главата на лампата, без да повреждате крушката **10**.
- Поставете защитното стъкло **8** в затварящия пръстен **1** и навийте пръстена на главата на лампата **3**. При това внимавайте пръстенът да се захване здраво.

Работа с електроинструмента

Пускане в експлоатация

Поставяне на акумулаторната батерия

- ▶ **Използвайте само оригинални O-пак акумулаторни батерии на Бош с посоченото на табелката на Вашата акумулаторна лампа напрежение.** Използването на други акумулаторни батерии може да предизвика травми и пожар.

Вкарайте заредената акумулаторна батерия **6** докрай в ръкохватката, докато усетите отчетливо прещракване.

Включване и изключване

За **включване** на акумулаторната лампа плъзнете пусковия прекъсвач **5** нагоре.

За да **изключите** акумулаторната батерия, плъзнете пусковия прекъсвач **5** надолу.

Промяна на положението на рефлектора

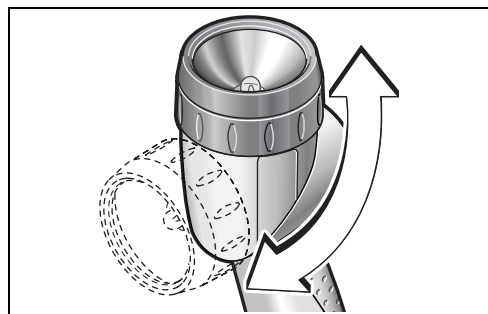

Можете да насочите нагоре главата на лампата **3** чрез завъртане обратно на часовниковата стрелка най-много на 90°.

Промяна на широчината на светлинния сноп

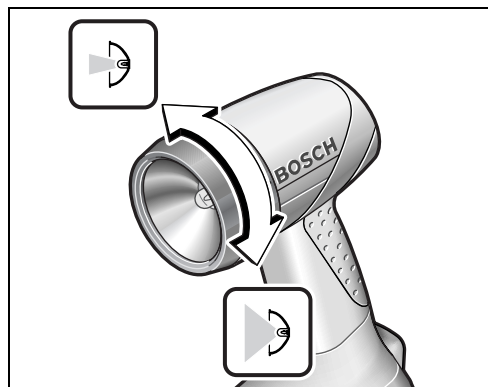



Чрез завъртане на регулиращия пръстен **2** можете да промените светлинния лъч, респ. широчината на снопа.

Указания за работа

При ниски температури интензивността и продължителността на светене могат да намалееят.

При използване на NiMH акумулаторни батерии на Бош работоспособността при температури под $-10\text{ }^{\circ}\text{C}$ е ограничена.

Мека ръкохватка

Ергономичната ръкохватка **4** (мека ръкохватка) увеличава сигурността и спомага за по-голямо удобство при работа с акумулаторната лампа.

Поддържане и сервиз

Поддържане и почистване

Ако въпреки прецизното производство и внимателно изпитване акумулаторната лампа се повреди, ремонтът трябва да бъде извършен от оторизиран сервиз за електроинструменти на Бош.

Моля, когато се обръщате с въпроси към консултантите от Бош и при поръчване на резервни части винаги посочвайте 10-цифрения каталожен номер на табелката на уреда.

Сервиз и консултации

Монтажни чертежи и информация за резервни части ще намерите в Интернет на адрес: www.bosch-pt.com

Роберт Бош ЕООД – България

Бош Сервиз Център
Гаранционни и извънгаранционни ремонти
ул. Сребърна № 3 – 9
1907 София

☎ +359 (0)2 / 9 62 53 02
☎ +359 (0)2 / 9 62 54 27
☎ +359 (0)2 / 9 62 52 95
Факс +359 (0)2 / 62 46 49

Бракуване

Акумулаторната лампа, принадлежностите ѝ и опаковките трябва да бъдат предавани за оползотворяване на вторични суровини.

Само за страни от ЕС:



Не изхвърляйте акумулаторните лампи при битовите отпадъци!

Съгласно Директивата на ЕС 2002/96/ЕС относно бракувани електрически и електронни устройства и утвърждаването ѝ като национален закон електроинструментите, които не могат да се използват повече, трябва да се събират отделно и да бъдат подлагани на подходяща преработка за оползотворяване на съдържащите се в тях вторични суровини.

Акумулаторни или обикновени батерии:

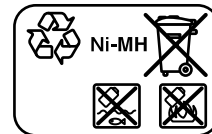
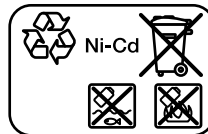

Ni-Cd: Никел-кадмиеви батерии

Внимание: тези акумулаторни батерии съдържат кадмий, който е силно отровен тежък метал.

Ni-MH: Никел-металхидридни батерии

Не изхвърляйте батерии при битовите отпадъци или във водохранилища, не ги изгаряйте. Обикновени или акумулаторни батерии трябва да бъдат събирани, рециклирани или унищожавани по екологичен начин.

Само за страни от ЕС:

съгласно Директива 91/157/EWG дефектни или изхабени акумулаторни или обикновени батерии трябва да бъдат рециклирани.

Правата за изменения запазени.

Uputstva o sigurnosti



Čitajte sva upozorenja i uputstva.

Propusti kod pridržavanja upozorenja i uputstava mogu imati za posledicu električni udar, požar i/ili teške povrede.



Zaštitite akku od toplote, naprimer i od trajnog sunčevog zračenja, i požara.

Postoji opasnost od eksplozija.

- ▶ **Ne otvarajte bateriju.** Postoji opasnost od kratkog spoja.
- ▶ **Držite ne korišćeni akku dalje od kancelarijskih spajalica, novčića, ključeva, ekspera, zavrtanja ili drugih malih metalnih predmeta, koji mogu prouzrokovati premošćavanje kontakata.** Kratak spoj između kontakata baterije može imati za posledicu opekotine ili vatru.
- ▶ **Punite akku samo u aparatima za punjenje, koje je preporučio proizvođač.** Za aparat za punjenje koji je pogodan za određenu vrstu baterija, postoji opasnost od požara, ako se upotrebljava sa drugim baterijama.

Opis funkcija

Molimo da otvorite preklopljenu stranicu sa prikazom akumulatorske svetiljke, i ostavite ovu stranicu otvorenu, dok čitate uputstvo za rad.

Komponente sa slike

Označavanje brojevima komponenti sa slike odnosi se na prikaz akumulatorske svetiljke na grafičkoj stranici.

- 1 Prsten zatvarač za glavu svetiljke
- 2 Prsten za podešavanje za svetlosni zrak/ svetlosnu daljinu
- 3 Glava svetiljke
- 4 Meka drška
- 5 Prekidač za uključivanje-isključivanje
- 6 Baterija*
- 7 Dugme za deblokadu baterije
- 8 Zaštitna ploča za glavu svetiljke
- 9 Reflektor
- 10 Sijalica
- 11 Rezervna sijalica

*Pribor sa slike ili koji je opisan ne spada u standardni obim isporuka.

Tehnički podaci

Akumulatorska svetiljka	GLI ... PROFESSIONAL	9,6 V	12 V	14,4 V	18 V	24 V
Broj predmeta	0 601 ...	957 6..	957 5..	957 4..	957 3..	957 2..
Nominalni napon	V=	9,6	12	14,4	18	24
Trajanje gorenja, ca.	min	260	260	260	260	260
Težina prema EPTA-Procedure 01/2003	kg	0,9	1,1	1,2	1,6	1,9

Tehnički podaci dobijeni sa 2,6 Ah NiMH HD-akumulatorski paket.

Molimo da obratite pažnju na broj predmeta na tipskoj tablici Vaše akumulatorske svetiljke. Trgovačke oznake pojedinih akumulatorskih svetiljki mogu varirati.

Montaža

Punjenje akumulatora (pribor)

Nova ili duže vremena neupotrebljena baterija daje tek posle oko 5 ciklusa punjenja i pražnjenja svoju punu snagu.

Za vadenje akumulatora **6** pritisnite tastere za deblokadu **7** i izvucite akumulator na dole iz akumulatorske svetiljke. **Ne upotrebljavajte pritom silu.**

Baterija je opremljena sa jednom NTC-kontrolom temperature, koja omogućuje punjenje samo u području temperature između 0 i 45 °C. Na taj način se postiže dug vek trajanja baterije.

Bitno skraćeno vreme rada posle punjenja pokazuje da je baterija istrošena i da se mora zameniti.

Obratite pažnju na uputstva za uklanjanje djubreta.

Promena sijalice (pogledajte sliku A)

- ▶ Izvadite pre svih radova na akumulatorskoj svetiljki akumulator napolje.
- ▶ **Opresz pri promeni sijalice! Ne dodirujte vrelu sijalicu. Ostavite sijalicu najmanje 10 minuta da se ohladi.** Možete se opeći na vreloj sijalici.

Pažnja: Upotrebljavajte za promenu sijalice neku meku krpu. Ne dodirujte staklo nikako sa golim rukama. Sijalica se inače može oštetiti.

- Okrenite prsten zatvarač **1** suprotno od kazaljke na satu i izvadite ga.
- Skinite zaštitnu ploču **8** i reflektor **9**.
- Okrenite sijalicu **10** ca. 90° suprotno od kazaljke na satu i izvucite je napolje. Rezervna sijalica **11** se nalazi ispod u kućištu.
- Ubacite novu sijalicu **10** i okrenite je ca. 90° u pravcu kazaljke na satu, sve dok ne bude zavrnutu.
- Ubacite reflektor **9** u glavu sijalice, ne oštećujući sijalicu **10**.
- Stavite zaštitnu ploču **8** u prsten zatvarač **1** i zavrnite prsten zatvarač na glavu sijalice **3**. Pazite pritom na ispravno naleganje.

Rad

Puštanje u rad

Ubacivanje baterije

- ▶ **Upotrebljavajte samo originalne Bosch-O-Pack-akumulatore sa naponom navedenim na tipskoj tablici Vaše akumulatorske svetiljke.** Korišćenje drugih akumulatora može uticati na povredu i opasnost od požara.

Ubacite napunjeni akku **6** u dršku tako da osetno uskoči i ravno naleže na dršci.

Uključivanje-isključivanje

Pomerite za **puštanje u rad** akumulatorske svetiljke prekidač za uključivanje-isključivanje **5** na gore.

Da bi akumulatorsku svetiljku **isključili** pomerite prekidač za uključivanje-isključivanje **5** na dole.

Promena pozicije reflektora

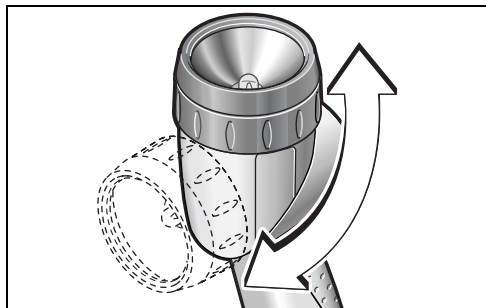

Možete iskrenuti na gore glavu svetiljke **3** za maksimalnih 90° okrećući suprotno kazaljke na satu.

Promena svetlosnog zraka/svetlosne daljine

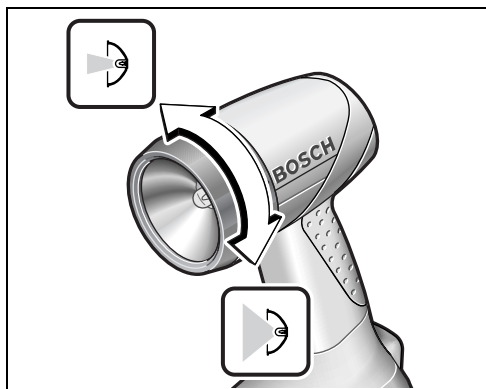

Okretanjem prstena za podešavnje **2** možete menjati svetlosni zrak odnosno svetlosnu daljinu reflektora.

Uputstva za rad

Pri nižim temperaturama može iskorišćenje svetla da bude manje i trajanje kraće.

Pri upotrebi Bosch NiMH-akumulatora je učinak pri temperaturama ispod -10 °C samo još ograničen.

Mekana drška

Površina za hvatanje **4** (mekana drška) povećava sigurnost od iskliznuća i brine tako za bolje držanje i rukovanje akumulatorske svetiljke.

Održavanje i servis

Održavanje i čišćenje

Ako bi akumulatorska svetiljka i pored brižljivog postupka proizvodnje i kontrole nekada odkazala, popravku mora izvoditi neki stručni servis za Bosch-električne alate.

Kod svih pitanja i naručivanja rezervnih delova navedite neizostavno broj predmeta od 10 mesta prema tipskoj tablici akumulatorske svetiljke.

Servis i savetnici kupaca

Prezentacione crteže i informacije u vezi rezervnih delova naći ćete pod:

www.bosch-pt.com

Bosch-Service
Takovska 46
11000 Beograd

☎ +381 11 75 33 73

Fax +381 11 75 33 73

E-Mail: asbosch@EUnet.yu

Uklanjanje djubreta

Akumulatorske svetiljke, pribor i pakovanja treba odvoziti regeneraciji koja odgovara zaštiti čovekove okoline.

Samo za EU-zemlje:



Ne bacajte akumulatorske svetiljke u kućno djubre!

Prema Evropskoj smernici 2002/96/EG o električnim i elektronskim starim aparatima i njihovom pretvaranju u nacionalno dobro ne moraju se akumulatorske svetiljke koje nisu za upotrebu da se odvojeno sakupljaju i odvoze regeneraciji koja odgovara zaštiti čovekove sredine.

Akku/baterije:

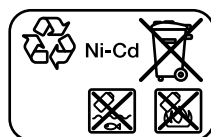

Ni-Cd: Nickel-Cadmium

Pažnja: Ovi akku sadrže Cadmijum, jako otrovan teški metal.

Ni-MH: Nickel-Metallhydrid

Ne bacajte akku/baterije u kućno djubre, u vatru ili vodu. Akku/baterije treba sakupljati, regenerisati ili uklanjati na način koji odgovara zaštiti čovekove sredine.

Samo za EU-zemlje:

Prema smernici 91/157/EWG moraju se akku/baterije koje su u kvaru ili istrošene, regenerisati.

Zadržavamo pravo na promene.

Varnostna navodila



Preberite vsa opozorila in napotila. Napake zaradi neupoštevanja spodaj navedenih opozoril in napotil lahko povzročijo električni udar, požar in/ali težke telesne poškodbe.



Zavarujte akumulator pred vročino, na primer tudi pred trajnim sončnim sevanjem in pred ognjem. Nevarnost eksplozije.

- ▶ **Akumulatorske baterije ne odpirajte.** Nevarnost kratkega stika!
- ▶ **Akumulatorska baterija, katere ne uporabljate, ne sme priti v stik s pisarniškiimi sponkami, kovanci, žblji, vijaki in drugimi manjšimi kovinskimi predmeti, ki bi lahko povzročili premostitev kontaktov.** Kratak stik med akumulatorskimi kontakti lahko ima za posledico opekline ali požar.
- ▶ **Akumulatorske baterije polnite samo v polnilnikih, ki jih priporoča proizvajalec.** Polnilnik, ki je namenjen določeni vrsti akumulatorskih baterij, se lahko vname, če ga boste uporabljali skupaj z drugačnimi akumulatorskimi baterijami.

Opis delovanja

Odprite stran, na kateri je prikazana akumulatorska svetilka, in jo med branjem navodil za uporabo pustite odprto.

Komponente na sliki

Oštevilčenje komponent na sliki se nanaša na prikaz akumulatorske svetilke na strani z grafiko.

- 1 Zaporni prstan za glavo svetilke
- 2 Nastavitveni prstan za svetlobni stožec/goriščno razdaljo
- 3 Glava svetilke
- 4 Mehak ročaj
- 5 Vklonno/izklonno stikalo
- 6 Akumulatorska baterija*
- 7 Deblokirna tipka akumulatorske baterije
- 8 Zaščitno steklo za glavo svetilke
- 9 Reflektor
- 10 Žarnica
- 11 Rezervna žarnica

*Prikazan ali opisan pribor ne spada v standardni obseg dobave.

Tehnični podatki

Akumulatorska svetilka	GLI ... PROFESSIONAL	9,6 V	12 V	14,4 V	18 V	24 V
Številka artikla	0 601 ...	957 6..	957 5..	957 4..	957 3..	957 2..
Nazivna napetost	V=	9,6	12	14,4	18	24
Trajanje svetlenja, pribl.	min	260	260	260	260	260
Teža po EPTA-Procedure 01/2003	kg	0,9	1,1	1,2	1,6	1,9

Tehnični podatki so bili izračunani z visoko zmogljivim (HD) akumulatorjem 2,6 Ah NiMH.

Bodite pozorni na številko artikla na tipski ploščici Vaše akumulatorske svetilke. Trgovske oznake posameznih akumulatorskih svetilk so lahko drugačne.

Montaža

Polnjenje akumulatorske baterije (pribor)

Nova akumulatorska baterija ali baterija, ki dalj časa ni bila v uporabi, pridobi polno zmogljivost šele po približno petih cikliih polnjenja in praznjenja.

Za odstranitev akumulatorske baterije **6** pritisnite na deblokirne tipke **7** in v smeri navzdol izvlecite akumulator iz svetilke. **Ne delajte s silo.**

Akumulatorska baterija je opremljena z nadzorom temperature NTC, ki dopušča samo polnjenje v temperaturnem področju med 0 °C in 45 °C. S tem je zagotovljena dolga življenjska doba akumulatorske baterije.

Bistveno krajši čas delovanja po polnjenju pomeni, da je akumulatorska baterija izrabljena in da je potrebno zamenjati.

Upoštevajte navodila za odstranjevanje odsluženih naprav.

Zamenjava žarnice (glejte sliko A)

- ▶ **Pred začetkom kakršnihkoli del na akumulatorski svetilki odstranite iz nje akumulatorsko baterijo.**
- ▶ **Pri zamenjavi žarnice postopajte skrajno previdno! Ne dotikajte se vroče žarnice. Počakajte vsaj 10 minut, da se žarnica ohladi.** Na vroči žarnici se lahko opečete.

Opozorilo: Pri zamenjavi žarnice uporabljajte mehko krpo. Stekla žarnice nikoli ne prijemajte z golimi rokami. Žarnica se lahko poškoduje.

- Zaporni prstan **1** obračajte v protiurni smeri in ga odstranite.
- Odstranite zaščitno steklo **8** in reflektor **9**.
- Obrnite žarnico **10** za pribl. 90° v protiurni smeri in jo izvlecite iz reflektorja. Rezervna žarnica **11** je spodaj v ohišju.
- Vstavite novo žarnico **10** in jo obrnite za pribl. 90° v urni smeri, dokler ne zaskoči.
- Namestite reflektor **9** v glavo svetilke in pazite, da žarnice **10** ne poškodujete.
- Namestite zaščitno steklo **8** v zaporni prstan **1** in privijte zaporni prstan na glavo svetilke **3**. Pazite na pravilno nasedanje.

Delovanje

Zagon

Namestitev akumulatorske baterije

- ▶ **Uporabljajte samo originalne Bosch-eve 0-akumulatorske baterije z napetostjo, ki je navedena na tipski ploščici Vaše akumulatorske svetilke.** Uporaba drugih akumulatorjev lahko povzroči telesne poškodbe in požar.

Napolnjeno akumulatorsko baterijo **6** vstavite v ročaj, kjer mora slišno zaskočiti in biti poravnana z ročajem.

Vklop/izklop

Za **vklop** akumulatorske svetilke potisnite vklopno/izklopno stikalo **5** navzgor.

Akumulatorsko svetilko **izklopite** s potiskanjem vklopno/izklopnega stikala **5** navzdol.

Spreminjanje položaja reflektorja

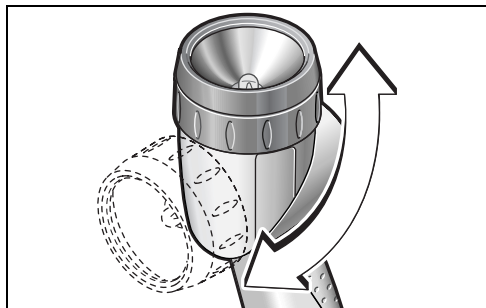

Glavo svetilke **3** lahko z obračanjem v protiurni smeri zasukate za maksimalno 90° navzgor.

Spreminjanje svetlobnega stožca/goriščne razdalje

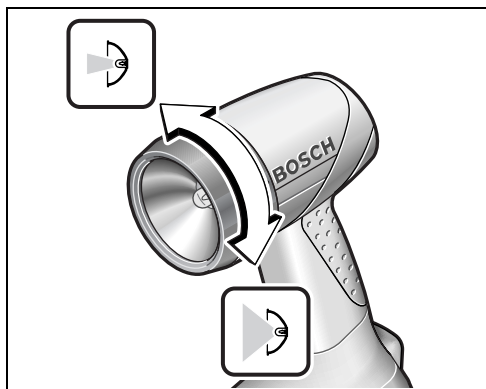

Z obračanjem nastavitvenega prstana **2** lahko spreminjate svetlobni stožec oz. goriščno razdaljo reflektorja.

Navodila za delo

Pri nizkih temperaturah je lahko svetilni izkoristek manjši in trajanje svetlenja krajše.

Pri uporabi Bosch-evih NiMH-akumulatorjev je zmogljivost svetilke pri temperaturah pod $-10\text{ }^{\circ}\text{C}$ le še omejeno prisotna.

Mehak ročaj

Prijemalna ploskev **4** (mehak ročaj) povečuje zaščito proti zdrsu in na ta način zagotavlja boljšo oprijemljivost in praktičnost akumulatorske svetilke.

Vzdrževanje in servisiranje

Vzdrževanje in čiščenje

Če bi kljub skrbni izdelavi in preizkušanju prišlo do izpada delovanja akumulatorske svetilke, naj popravilo opravi pooblaščen servis za popravila električnih orodij Bosch.

Pri vseh poizvedbah in v primeru naročanja rezervnih delov obvezno navedite 10-mestno številko artikla, ki je navedena na tipski ploščici akumulatorske svetilke.

Servis in svetovalna služba

Detaljnirane risbe in informacije o nadomestnih delih boste našli na:

www.bosch-pt.com

Top Service d.o.o.

Celovška 172

1000 Ljubljana

☎ +386 (0)1 / 5 19 42 25

☎ +386 (0)1 / 5 19 42 05

Fax +386 (0)1 / 5 19 34 07

Odlaganje

Akumulatorske svetilke, pribor in embalažo oddajte v okolju prijazno ponovno predelavo.

Samo za države EU:



Akumulatorskih svetilk ne odlagajte med hišne odpadke!

V skladu z evropsko smernico 2002/96/EG o starih električnih in elektronskih aparatih in njenim tolmačenjem v nacionalnem pravu je

treba neuporabne akumulatorske svetilke ločeno zbirati in jih oddati v okolju prijazno ponovno predelavo.

Akumulatorji/baterije:

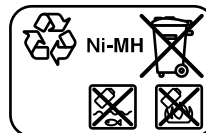
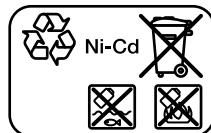

Ni-Cd: nikelj-kadmijeve

Pozor: Te baterije vsebujejo kadmij, ki je zelo strupena težka kovina.

Ni-MH: nikelj-kovinohidridne

Akumulatorjev/baterij ne odlagajte med hišne odpadke ali v vodo in jih ne sežigajte.

Akumulatorje/baterije je treba zbirati, reciklirati ali jih odlagati na okolju prijazen način.

Samo za države EU:

V skladu s smernico 91/157/EWG je treba defektne ali izrabljene akumulatorje/baterije reciklirati.

Pridržujemo si pravico do sprememb.

Upute za sigurnost



Treba pročitati sve napomene o sigurnosti i upute. Ako se ne bi poštivale napomene o sigurnosti i upute to bi moglo uzrokovati strujni udar, požar i/ili teške ozljede.



Aku-bateriju zaštitite od topline, npr. i od stalnog sunčevog zračenja i vatre. Postoji opasnost od eksplozije.

- ▶ **Ne otvarajte aku-bateriju.** Postoji opasnost od kratkog spoja.
- ▶ **Nekorištene aku-baterije držite dalje od uredskih spajalica, kovanica, ključeva, čavala, vijaka ili drugih sitnih metalnih predmeta koji bi mogli uzrokovati premošćenje kontakata.** Kratki spoj između kontakata aku-baterije može imati za posljedicu opekline ili požar.
- ▶ **Aku-bateriju punite samo u punjačima koje preporučuje proizvođač.** Za punjač koji je predviđen za jednu određenu vrstu aku-baterije, postoji opasnost od požara ako bi se koristio s drugom aku-baterijom.

Opis djelovanja

Molimo otvorite stranicu sa slikama akumulatorske svjetiljke i držite je otvorenom dok čitate ove upute za uporabu.

Prikazani dijelovi uređaja

Numeracija prikazanih dijelova uređaja odnosi se na prikaz akumulatorske svjetiljke na stranici sa slikama.

- 1 Prsten za zatvaranje glave svjetiljke
- 2 Prsten za reguliranje snopa svjetla/žarišne daljine
- 3 Glava svjetiljke
- 4 Meka površina zahvata
- 5 Prekidač za uključivanje/isključivanje
- 6 Aku-baterija*
- 7 Tipka za deblokadu aku-baterije
- 8 Zaštitno staklo glave svjetiljke
- 9 Reflektor
- 10 Žarulja
- 11 Rezervna žarulja

*Prikazan ili opisan pribor ne pripada standardnom opsegu isporuke.

Tehnički podaci

Akumulatorska svjetiljka	GLI ... PROFESSIONAL	9,6 V	12 V	14,4 V	18 V	24 V
Kataloški br.	0 601 ...	957 6..	957 5..	957 4..	957 3..	957 2..
Nazivni napon	V=	9,6	12	14,4	18	24
Trajanje svjetla cca.	min	260	260	260	260	260
Težina odgovara EPTA-Procedure 01/2003	kg	0,9	1,1	1,2	1,6	1,9

Tehnički podaci određeni su sa 2,6 Ah NiMH visokoučinskim aku-baterijama.

Molimo pridržavajte se kataloškog broja sa tipske pločice vaše akumulatorske svjetiljke. Trgovačke oznake pojedinih akumulatorskih svjetiljki mogu varirati.

Montaža

Punjenje aku-baterije (pribor)

Nova ili dulje vrijeme nekorištena aku-baterija dati će svoj puni učinak tek nakon pet ciklusa punjenja i pražnjenja.

Za vađenje aku-baterije **6** pritisnite tipku za deblokiranje **7** i izvucite aku-bateriju prema natrag iz akumulatorske svjetiljke. **Kod toga ne koristite nikakvu silu.**

Aku-baterija je opremljena s NTC kontrolom temperature koja dopušta punjenje samo u području temperatura između 0 °C i 45 °C. Na taj će se način postići dugi vijek trajanja aku-baterije.

Bitno skraćivanje vremena rada nakon punjenja pokazuje da je aku-baterija istrošena i da je treba zamijeniti.

Pridržavajte se uputa za zbrinjavanje u otpad.

Zamjena žarulje (vidjeti sliku A)

- ▶ **Prije svih radova na akumulatorskoj svjetiljci izvucite aku-bateriju.**
- ▶ **Oprez kod zamjene žarulje! Ne dodirujte vruću žarulju. Ostavite da se žarulja ohladi najmanje 10 min.** Na vrućoj žarulji se možete opeći.

Napomena: Za zamjenu žarulje koristite meku krpu. Stakleni balon ni u kojem slučaju ne dirajte prstima. Žarulja bi se inače mogla oštetiti.

- Prsten za zatvaranje **1** okrenite u smjeru suprotnom od kazaljke na satu i skinite ga.
- Skinite zaštitno staklo **8** i reflektor **9**.
- Okrenite žarulju **10** za cca. 90° u smjeru suprotnom od kazaljke na satu i izvucite je van. Rezervna žarulja **11** se nalazi dolje u kućištu svjetiljke.
- Uvijte novu žarulju **10** i okrenite je za cca. 90° u smjeru kazaljke na satu, dok se ne zavravi.
- Ugradite reflektor **9** u glavu svjetiljke, pazeći da se ne ošteti žarulja **10**.
- Ugradite zaštitno staklo **8** u prsten za zatvaranje **1** i navrnite prsten za zatvaranje na glavu svjetiljke **3**. Kod toga pazite na ispravno dosjedanje.

Rad

Puštanje u rad

Stavljanje aku-baterije

- ▶ **Koristite samo originalne Bosch O-Pack aku-baterije, sa naponom navedenim na tipskoj pločici vaše akumulatorske svjetiljke.** Uporaba drugih aku-baterija može dovesti do ozljeda i opasnosti od požara.

Stavite napunjenu aku-bateriju **6** u dršku, sve dok osjetno ne preskoči i dok ne nalegne do kraja na ručku.

Uključivanje/isključivanje

Za **paljenje** akumulatorske svjetiljke prekidač za uključivanje/isključivanje **5** pomaknite prema gore.

Za **gašenje** akumulatorske svjetiljke prekidač za uključivanje/isključivanje **5** pomaknite prema dolje.

Promjena položaja reflektora

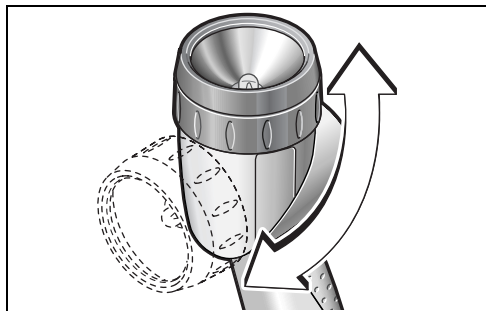

Glavu svjetiljke **3** možete okretanjem u smjeru suprotnom od kazaljke na satu zakrenuti za max. 90° prema gore.

Promjena snopa svjetla/žarišne daljine

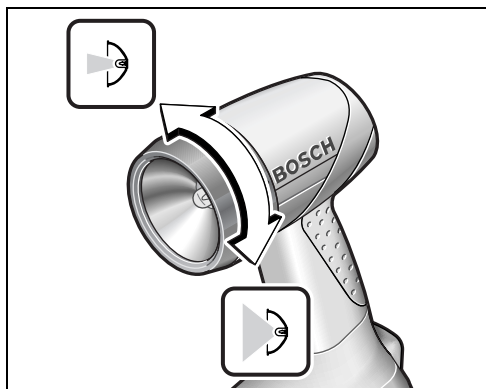

Okretanjem prstena za reguliranje **2** možete mijenjati snop svjetla odnosno žarišnu daljinu reflektora.

Upute za rad

Kod nižih temperatura svjetlosno iskorištenje može biti manje i trajanje svjetla kraće.

Kod primjene Bosch NiMH aku-baterija, učinkovitost je kod temperatura nižih od -10 °C samo djelomično ograničena.

Meki zahvat

Površinom zahvata **4** (mekim zahvatom) povećava se sigurnost od klizanja i time jamči bolji zahvat i praktičnost akumulatorske svjetiljke.

Održavanje i servisiranje

Održavanje i čišćenje

Ako bi akumulatorska svjetiljka unatoč brižljivih postupaka izrade i ispitivanja ipak prestala raditi, popravak treba prepustiti ovlaštenom servisu za Bosch električne alate.

Kod svih povratnih upita i naručivanja rezervnih dijelova molimo neizostavno navedite 10-znamenkasti kataloški broj sa tipske pločice akumulatorske svjetiljke.

Servisiranje i savjetnik za kupce

Crteže u rastavljenom obliku i informacije o rezervnim dijelovima možete naći na adresi:
www.bosch-pt.com

Robert Bosch d.o.o
Kneza Branimira 22
100 40 Zagreb

☎ +385 (0)1 / 2 95 80 51
Fax +385 (0)1 / 2 95 80 60

Zbrinjavanje

Neuporabivu akumulatorsku svjetiljku, pribor i ambalažu trebate predati na ekološki prihvatljivu ponovnu uporabu.

Samo za zemlje EU:



Akumulatorsku svjetiljku ne bacajte u kućni otpad!
Prema Europskoj smjernici 2002/96/EG za električne i elektroničke stare uređaje, odnosno prema važećim propisima dotične zemlje, akumulatorske svjetiljke koje se više ne mogu koristiti moraju se odvojeno sakupljati i slati na ekološki prihvatljivo zbrinjavanje u otpad.

Aku-baterije/baterije:

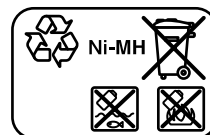
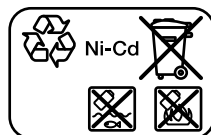

Ni-Cd: Nikal-kadmij

Pažnja: Ove aku-baterije sadrže kadmij, jako otrovan teški metal.

Ni-MH: Nikal-metalhidrid

Ne bacajte aku-baterije/baterije u kućni otpad, u vatru ili u vodu. Aku-baterije/baterije trebaju se sakupiti, reciklirati ili zbrinuti na ekološki prihvatljiv način.

Samo za zemlje EU:

Prema smjericama 91/157/EWG, neispravne ili istrošene aku-baterije/baterije moraju se reciklirati.

Zadržavamo pravo na promjene.

Ohutusjuhised



Kõik ohutusnõuded ja juhised tuleb läbi lugeda. Ohutusnõuete ja juhiste eiramise tagajärjeks võib olla elektrilööök, tulekahju ja/või rasked vigastused.



Kaitske akut kuumuse, samuti pikemaajalise päikesekiirguse ja tule eest. Esineb plahvatusoht.

- ▶ **Ärge avage akut.** Esineb lühise oht.
- ▶ **Hoidke kasutusel mitteolevad akut eemal kirjaklambritest, müntidest, võtmetest, naeltest, kruvidest või teistest väikestest metallesemetest, mis võivad kontaktid omavahel ühendada.** Akukontaktide vahel tekkiva lühise tagajärjeks võivad olla põletused või tulekahju.
- ▶ **Laadige akusid ainult tootja poolt soovitatud akulaadijatega.** Akulaadija, mis sobib teatud tüüpi akudele, muutub tuleohtlikuks, kui seda kasutatakse teiste akudega.

Tööpõhimõtte kirjeldus

Avage kasutusjuhendi ümbris akulambi joonistega ja jätkke see kasutusjuhendi lugemise ajaks lahti.

Seadme osad

Akulambi osade numeratsiooni aluseks on jooniste leheküljel toodud numbrid.

- 1 Lambi pea sulgemisvõru
- 2 Valguskiire/valgusvihi reguleerimisvõru
- 3 Lambi pea
- 4 Pehmendiga käepide
- 5 Lülitit (sisse/välja)
- 6 Aku*
- 7 Aku vabastusklahv
- 8 Lambi pea kaitseseib
- 9 Reflektor
- 10 Hõõgpirn
- 11 Varupirn

* **Tarnekomplekt ei sisalda kõiki kasutusjuhendis olevatel joonistel kujutatud või kasutusjuhendis nimetatud lisatarvikuid.**

Tehnilised andmed

Akulamp	GLI ... PROFESSIONAL	9,6 V	12 V	14,4 V	18 V	24 V
Tootenumbr	0 601 ...	957 6..	957 5..	957 4..	957 3..	957 2..
Nimipinge	V=	9,6	12	14,4	18	24
Põlemisaeg ca	min	260	260	260	260	260
Kaal EPTA-Procedure 01/2003 järgi	kg	0,9	1,1	1,2	1,6	1,9

Tehniliste andmete kindlakstegemisel kasutatud 2,6 Ah NiMH HD-akut.
Pöörake palun tähelepanu akulambi andmesildil toodud tootenumbrile. Akulampide kaubanduslik tähistus võib olla erinev.

Montaaž

Aku laadimine (lisatarvik)

Uus või pikemat aega kasutamata aku saavutab täisvõimsuse alles umbes 5 laadimis- ja tühjenemistsükli järel.

Aku **6** eemaldamiseks vajutage vabastusklahvidele **7** ja tõmmake aku akulambist suunaga taha välja. **Ärge rakendage seejuures jõudu.**

Aku on varustatud NTC-temperatuurikontrolliga, mis lubab akut laadida üksnes temperatuuril 0 °C kuni 45 °C. See tagab aku pika kasutusea.

Oluliselt lühenenud kasutusaeg pärast laadimist näitab, et aku on muutunud kasutuskõlbmatuks ja tuleb välja vahetada.

Järgige kasutusressursi ammendanud seadmete käitlemise juhiseid.

Hõõgpirni vahetamine (vt joonist A)

- ▶ **Enne mis tahes töö tegemist akulambi kallal eemaldage aku.**
- ▶ **Hõõgpirni vahetamisel olge ettevaatlik! Ärge puudutage kuuma hõõgpirni. Laske hõõgpirnil vähemalt 10 minutit jahtuda.** Kuum hõõgpirn võib Teid kõrvetada.

Märkus: Hõõgpirni vahetamisel kasutage pehmet lappi. Ärge puudutage klaaskolbi mingil juhul paljaste kätega. Vastasel korral võib hõõgpirn kahjustuda.

- Keerake sulgemisvõru **1** vastupäeva ja võtke see maha.
- Eemaldage kaitseseib **8** ja reflektor **9**.
- Keerake hõõgpirni **10** ca 90° vastupäeva ja tõmmake see välja. Varupirn **11** paikneb korpuse allas.
- Asetage kohale uus hõõgpirn **10** ja keerake seda ca 90° päripäeva, kuni pirn kohale fikseerub.
- Asetage kohale reflektor **9**, ilma et vigastaksite hõõgpirni **10**.
- Asetage kaitseseib **8** sulgemisvõrusse **1** ja keerake sulgemisvõru lambi pea külge **3**. Veenduge, et võru korrektselt kinnitub.

Kasutus

Seadme kasutuselevõtt

Aku paigaldamine

- **Kasutage üksnes Boschi originaal-O-akusid, mille pinge vastab akulambi andmesildil toodud pingele.** Teiste akude kasutamine võib põhjustada vigastusi ja tulekahju ohtu.

Asetage laetud aku **6** pidemisse, kuni see tuntuvalt kohale fikseerub ja pidemega ühetasa asub.

Sisse-/väljalülitis

Akulambi **sisselülitamiseks** lükake lüliti (sisse/välja) **5** üles.

Akulambi **väljalülitamiseks** lükake lüliti (sisse/välja) **5** alla.

Reflektori asendi muutmine

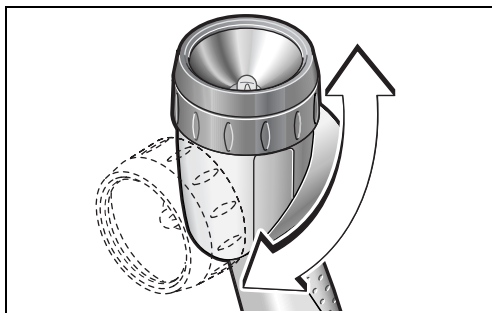

Lambi pead **3** saab vastupäeva keerates viia maksimaalselt 90° üles.

Valgusvihu muutmine

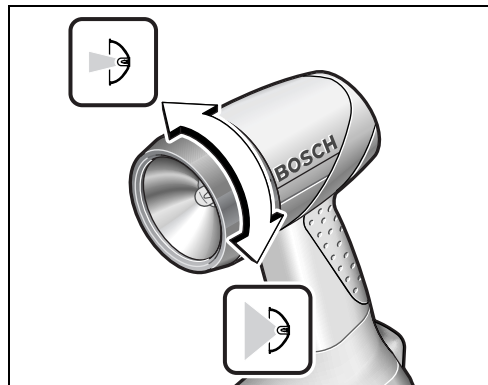

Reguleerimisvõru **2** keeramisega saate valguskiirt ja/või reflektori valgusvihku muuta.

Tööjuhised

Madalatel temperatuuridel võib olla valgustusvõimsus väiksem ja põlemisaeg lühem.

Boschi NiMH-akude kasutamisel on jõudlus temperatuuridel alla -10 °C piiratud.

Pehmendiga käepide

Tänu pehmendiga käepidemele **4** püsib lamp hästi käes ja selle kasutamine on mugav.

Hooldus ja teenindus

Hooldus ja puhastus

Akulamp on hoolikalt valmistatud ja testitud. Kui akulamp sellest hoolimata rikki läheb, tuleb see lasta parandada Boschi elektriliste tööriistade volitatud parandustöökojas.

Järelepärimiste esitamisel ja tagavaraosade tellimisel esitage kindlasti akulambi andmesildil olev 10-kohaline tootenumber.

Hooldus ja klienditeenindus

Joonised ja info varuosade kohta leiate interneti-aadressil:

www.bosch-pt.com

Eesti Vabariik

Mercantile Group AS
Boschi elektriliste käsitööriistade remont ja hooldus

Pärnu mnt. 549

76401 Saue vald, Laagri

☎ + 372 6 79 11 22

Fax + 372 6 79 11 29

Kasutuskõlbmatuks muutunud seadmete käitlus

Akulamp, lisatarvikud ja pakend tuleb keskkonnasäästlikult ringlusse võtta.

Üksnes EL liikmesriikidele:



Ärge käideldge akulampe koos olmejäätmetega!

Vastavalt Euroopa Liidu direktiivile

2002/96/EÜ elektri- ja

elektronikaseadmete jäätmete

kohta ning direktiivi kohaldamisele

liikmesriikides tuleb kasutusressursi ammendanud akulambid eraldi kokku koguda ja keskkonnasäästlikult ringlusse võtta.

Akud/patareid:

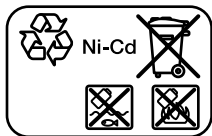

Ni-Cd

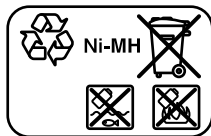

Ni-MH

Ni-Cd: Nikkel-kaadmium

Tähelepanu: Need akud sisaldavad kaadmiumi, mis on äärmiselt mürgine raskemetall.

Ni-MH: Nikkel-metallhüdriid

Ärge visake akusid/patareid olmejäätmete hulka, tulle või vette. Akud/patareid tuleb kokku koguda, ringlusse võtta või keskkonnasõbralikul viisil hävitada.

Üksnes EL liikmesriikidele:

Vastavalt Euroopa Parlamendi ja nõukogu direktiivile 91/157/EMÜ tuleb defektsete või kasutusressursi ammendanud akud/patareid ringlusse võtta.

Tootja jätab endale õiguse muudatuste tegemiseks.

Drošības noteikumi



Rūpīgi izlasiet visus drošības noteikumus. Šeit sniegto drošības noteikumu un norādījumu neievērošana var izraisīt aizdegšanos un būt par cēloni elektriskajam triecienam vai nopietnam savainojumam.



Sargājiet akumulatoru no karstuma, tai skaitā arī no ilgstošas saules staru iedarbības un atrašanās uguns tuvumā. Augstas temperatūras iespaidā akumulators var sprāgt.

- ▶ **Neatveriet akumulatoru.** Tas var būt par cēloni īsslēgumam.
- ▶ **Laikā, kad akumulators netiek lietots, nepieļaujiet, lai tā kontakti saskartos ar saspraudēm, monētām, atslēgām, naglām, skrūvēm vai citiem nelieliem metāla priekšmetiem, kas varētu izraisīt īsslēgumu.** Īsslēgums starp akumulatora kontaktiem var radīt apdegumus un būt par cēloni ugunsgrēkam.
- ▶ **Akumulatora uzlādei lietojiet tikai tādu uzlādes ierīci, ko ir ieteikusi elektroinstrumenta ražotājfirma.** Katra uzlādes ierīce ir paredzēta tikai noteikta tipa akumulatoram, un mēģinājums to lietot cita tipa akumulatoru uzlādei var novest pie uzlādes ierīces un/vai akumulatora aizdegšanās.

Funkciju apraksts

Lūdzam atvērt atlokāmo lappusi ar akumulatora apgaismošanas lampas attēlu un turēt to atvērtu laikā, kad tiek lasīta lietošanas pamācība.

Attēlotās sastāvdaļas

Attēloto sastāvdaļu numerācija atbilst numuriem akumulatora apgaismošanas lampas attēlā, kas parādīts ilustratīvajā lappusē.

- 1 Apgaismojošās galvas aizdares gredzens
- 2 Gredzens gaismas stara platuma regulēšanai
- 3 Apgaismojošā galva
- 4 Rokturis ar mīksto pārklājumu
- 5 Ieslēdzējs
- 6 Akumulators*
- 7 Fiksējošais taustiņš
- 8 Apgaismojošās galvas aizsargapvalksne
- 9 Atstarotājs
- 10 Kvēlspuldze
- 11 Rezerves kvēlspuldze

* Attēlotie vai aprakstītie piederumi neietilpst standarta piegādes komplektā.

Tehniskie parametri

Akumulatora apgaismošanas lampa	GLI ... PROFESSIONAL	9,6 V	12 V	14,4 V	18 V	24 V
Izstrādājuma numurs	0 601 ...	957 6..	957 5..	957 4..	957 3..	957 2..
Nominālais spriegums	V=	9,6	12	14,4	18	24
Apgaismošanas ilgums, apt.	min	260	260	260	260	260
Svars atbilstoši EPTA-Procedure 01/2003	kg	0,9	1,1	1,2	1,6	1,9

Tehniskie parametri noteikti, izmantojot 2,6 Ah NiMH HD tipa akumulatoru.

Lūdzam ņemt vērā izstrādājuma numuru, kas norādīts uz akumulatora apgaismošanas lampas marķējuma plāksnītes. Atsevišķām apgaismošanas lampām tirdzniecības apzīmējums var mainīties.

Salikšana

Akumulatora uzlāde (papildpiederums)

Jauna vai ilgāku laiku nelieta akumulatora ietilpība sasniedz nominālo vērtību tikai pēc aptuveni 5 uzlādes un izlādes cikliem.

Lai izņemtu akumulatoru **6**, nospiediet fiksējošos taustiņus **7** un izvelciet akumulatoru lejuvirzienā no apgaismošanas lampas. **Nelietojiet šim**

nolūkam pārāk lielu spēku.

Akumulators ir apgādāts ar NTC sistēmas temperatūras kontroles ierīci, kas pieļauj uzlādi tikai temperatūras diapazonā no 0 °C līdz 45 °C. Šādi tiek nodrošināts liels akumulatora kalpošanas ilgums.

Ja manāmi samazinās elektroinstrumenta darba ilgums starp akumulatora uzlādēm, tas rāda, ka akumulators ir nolietojies un to nepieciešams nomainīt.

Ievērojiet norādījumus par atbrīvošanos no nolietotajiem izstrādājumiem.

Kvēlspuldzes nomaiņa (skatīt attēlu A)

- ▶ **Pirms jebkādu darbu veikšanas izņemiet akumulatoru no apgaismošanas lampas.**
- ▶ **Ievērojiet piesardzību kvēlspuldzes nomaiņas laikā! Nepieskarieties sakarsušajai kvēlspuldzei. Ļaujiet kvēlspuldzei vismaz 10 minūtes atdzist.** Pieskaršanās karstai kvēlspuldzei var radīt apdegumus.

Piezīme. Kvēlspuldzes nomaiņas laikā satveriet to ar mīkstu audumu. Nekādā gadījumā nepieskarieties spuldzes stikla balonam ar kailām rokām. Tas var sabojāt kvēlspuldzi.

- Pagrieziet aizdares gredzenu **1** pretēji pulksteņa rādītāju kustības virzienam un noņemiet to.
- Izņemiet aizsargaplāksni **8** un atstarotāju **9**.
- Pagrieziet kvēlspuldzi **10** aptuveni par 90° pretēji pulksteņa rādītāju kustības virzienam un izvelciet to. Rezerves kvēlspuldze **11** atrodas zem apgaismošanas lampas, tās korpusa padziļinājumā.
- Ievietojiet jauno kvēlspuldzi **10** un pagrieziet to aptuveni par 90° pulksteņa rādītāju kustības virzienā, līdz kvēlspuldze nofiksējas turētājā.
- Iestipriniet atstarotāju **9** apgaismojošajā galvā tā, lai netiktu bojāta kvēlspuldze **10**.
- Ievietojiet aizsargaplāksni **8** aizdares gredzenā **1** un uzskrūvējiet aizdares gredzenu uz apgaismojošās galvas **3**. Sekojiet, lai aizdares gredzens pareizi novietotos uz apgaismojošās galvas.

Lietošana

Uzsākot lietošanu

Akumulatora ievietošana

- ▶ **Lietojiet vienīgi Bosch oriģinālos O tipa akumulatorus ar spriegumu, kas norādīts uz akumulatora apgaismošanas lampas marķējuma plāksnītes.** Citu akumulatoru izmantošana var radīt savainojumus un izraisīt aizdegšanos.

Ievietojiet uzlādētu akumulatoru **6** apgaismošanas lampas rokturī, līdz tas fiksējas ar skaidri sadzirdamu klikšķi un cieši pieguļ rokturim.

Ieslēgšana un izslēgšana

Lai **ieslēgtu** akumulatora apgaismošanas lampu, pabīdīet ieslēdzēju **5** augšup.

Lai **izslēgtu** akumulatora apgaismošanas lampu, pabīdīet ieslēdzēju **5** lejup.

Apgaismošanas virziena izmaiņa

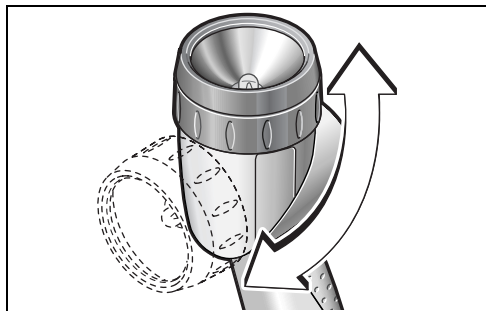

Apgaismojošo galvu **3** var pacelt augšup, pagriežot to pretēji pulksteņa rādītāju kustības virzienam par leņķi, kas nepārsniedz 90°.

Gaismas stara platuma (atstarotāja fokusa) regulēšana

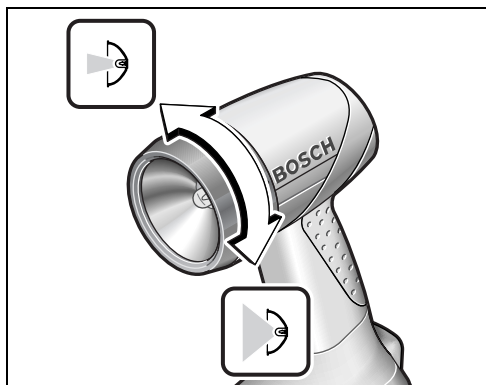

Griežot regulējošo gredzenu **2**, var regulēt gaismas stara platumu (atstarotāja fokusu).

Norādījumi darbam

Strādājot pie zemas temperatūras, var samazināties gaismas stiprums un apgaismošanas ilgums.

Lietojot Bosch NiMH akumulatorus, jāņem vērā, ka to jaudas atdeve pie temperatūras zem -10 °C ir samazināta.

Rokturis ar mīksto pārklājumu

Rokturis ar mīksto pārklājumu **4** novērš izslīdēšanu, atvieglojot akumulatora apgaismošanas lampas turēšanu un ļaujot ērti strādāt ar to.

Apkalpošana un apkope

Apkalpošana un tīrīšana

Ja, neraugoties uz augsto izgatavošanas kvalitāti un rūpīgo pēcražošanas pārbaudi, akumulatora apgaismošanas lampa tomēr sabojājas, nepieciešamais remonts jāveic Bosch pilnvarotā elektroinstrumentu remonta darbnīcā.

Pieprasot konsultācijas un pasūtot rezerves daļas, lūdzam noteikti uzrādīt desmitzīmju pasūtījuma numuru, kas nolasāms uz akumulatora apgaismošanas lampas marķējuma plāksnītes.

Apkalpošana un konsultācijas klientiem

Kopsalikuma attēli un informācija par rezerves daļām ir atrodama datortīkla vietnē:

www.bosch-pt.com

Latvijas Republika

Robert Bosch SIA
Bosch elektroinstrumentu servisa centrs
Dzelzavas ielā 120 S
LV-1021 Rīga

☎ + 371 7 14 62 62
Telefakss + 371 7 14 62 63

Atbrīvošanās no nolietotajiem izstrādājumiem

Nolietotās akumulatora apgaismošanas lampas, to piederumi un iesaiņojuma materiāli jāsavāc un jānodod otrreizējai pārstrādei apkārtējai videi nekaitīgā veidā.

Tikai ES valstīm



Neizmetiet nolietotās akumulatora apgaismošanas lampas sadzīves atkritumu tvertnē!
Saskaņā ar Eiropas Savienības direktīvu 2002/96/ES par nolietotajām elektriskajām un elektroniskajām ierīcēm un šīs direktīvas atspoguļojumiem nacionālajā likumdošanā, lietošanai nederīgās akumulatora apgaismošanas lampas jāsavāc, jāizjauc un jānodod otrreizējai pārstrādei apkārtējai videi nekaitīgā veidā.

Akumulatori un baterijas

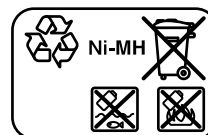
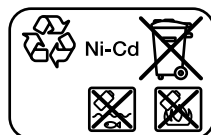

Ni-Cd: niķeļa-kadmija akumulatori

Uzmanību: šie akumulatori satur kadmiju, kas ir ļoti indīgs smagais metāls.

Ni-MH: niķeļa-metālhidrīda akumulatori

Neizmetiet akumulatorus un baterijas sadzīves atkritumu tvertnē, nemēģiniet no tiem atbrīvoties, sadedzinot vai nogremdējot ūdenskrātuvē. Akumulatori un baterijas jāsavāc un jānodod otrreizējai pārstrādei vai arī no tiem jāatbrīvojas apkārtējai videi nekaitīgā veidā.

Tikai ES valstīm

Saskaņā ar direktīvu 91/157/EES, bojātie vai nolietotie akumulatori un baterijas jānodod otrreizējai pārstrādei.

Tiesības uz izmaiņām tiek saglabātas.

Saugos nuorodos



Perskaitykite visas šias saugos nuorodas ir reikalavimus. Jei nepaisysite žemiau pateiktų saugos nuorodų ir reikalavimų, gali trenkti elektros smūgis, kilti gaisras ir/arba galite sunkiai susižaloti arba sužaloti kitus asmenis.



Saugokite akumuliatorių nuo karščio, pvz., nepalikite jo ilgą laiką tiesioginio saulės spindulių poveikio zonoje, ir ugnies. Gali kilti sproginimo pavojus.

- ▶ **Neardykite akumuliatoriaus.** Galimas trumpojo sujungimo pavojus.
- ▶ **Nelaikykite sąvaržėlių, monetų, raktų, vinių, varžtų ar kitokių metalinių daiktų arti ištraukto iš prietaiso akumuliatoriaus kontaktų.** Užtrumpinus akumuliatoriaus kontaktus galima nusideginti ar sukelti gaisrą.
- ▶ **Akumuliatoriui įkrauti naudokite tik tuos įkroviklius, kuriuos rekomenduoja gamintojas.** Naudojant kitokio tipo akumuliatoriams skirtą įkroviklį, išskyla gaisro pavojus.

Funkcijų aprašymas

Prašome atversti instrukcijos atlenkiamąjį puslapį ir skaitant instrukciją laikyti jį atversta.

Pavaizduoti prietaiso elementai

Pavaizduotų prietaiso dalių numeriai atitinka akumuliatorinio prožektoriaus schemos numerius.

- 1 Prožektoriaus galvutės užsukamasis žiedas
- 2 Šviesos spindulio formos/fokuso nustatymo žiedas
- 3 Prožektoriaus galvutė
- 4 Minkšta rankenos danga
- 5 Įjungimo-išjungimo jungiklis
- 6 Akumuliatorius*
- 7 Akumuliatoriaus fiksavimo klavišas
- 8 Prožektoriaus galvutės apsauginis stiklas
- 9 Šviesos reflektorius
- 10 Kaitrinė lemputė
- 11 Atsarginė kaitrinė lemputė

* **Pavaizduoti ar aprašyti priedai į standartinį komplektą neįeina.**

Techniniai duomenys

Akumuliatorinis prožektorius	GLI ... PROFESSIONAL	9,6 V	12 V	14,4 V	18 V	24 V
Gaminio numeris	0 601 ...	957 6..	957 5..	957 4..	957 3..	957 2..
Nominalioji įtampa	V=	9,6	12	14,4	18	24
Švietimo trukmė apie	min	260	260	260	260	260
Svoris pagal „EPTA-Procedure 01/2003“	kg	0,9	1,1	1,2	1,6	1,9

Techniniai duomenys pateikti su 2,6 Ah NiMH HD akumuliatoriumi.

Prašome atkreipti dėmesį į Jūsų akumuliatorinio prožektoriaus firminėje lentelėje nurodytą gaminio numerį. Kai kurių akumuliatorinių prožektorių prekybiniai pavadinimai gali skirtis.

Montavimas

Akumuliatoriaus įkrovimas (pap. įranga)

Naujas arba ilgą laiką nenaudotas akumuliatorius visą galingumą išvystys tik po maždaug 5 įkrovimo – iškrovimo ciklų.

Norėdami išimti akumuliatorių **6**, spauskite akumuliatoriaus fiksavimo klavišą **7** ir traukite akumuliatorių žemyn iš akumuliatorinio prožektoriaus. **Traukdami nenaudokite jėgos.**

Akumuliatorius turi NTC-temperatūros kontrolės daviklį, kuris leidžia įkrauti akumuliatorių tik tuomet, kai jo temperatūra yra tarp 0 °C ir 45 °C. Tai gerokai pailgina akumuliatoriaus tarnavimo laiką.

Pastebimas įkrauto akumuliatoriaus veikimo laiko sutrumpėjimas rodo, kad akumuliatorius susidėvėjo ir jį reikia pakeisti.

Vadovaukitės pateiktomis nuorodomis dėl prietaiso ir akumuliatoriaus sunaikinimo.

Kaitrinės lemputės keitimas (žiūr. pav. A)

- ▶ **Prieš pradėdami bet kokius akumulatorinio prožektoriaus priežiūros ar remonto darbus, išimkite akumuliatorių.**
- ▶ **Būkite atsargūs keisdami kaitrinę lemputę! Nelieskite karštos kaitrinės lemputės. Palaukite ne mažiau kaip 10 min., kol kaitrinė lemputė atvės.** Karšta kaitrinė lemputė gali nudeginti.

Nuoroda: Kaitrinei lemputei pakeisti naudokite minkštą skudurėlį. Nelieskite lemputės stiklo plikomis rankomis. Priešingu atveju kaitrinę lemputę galite pažeisti.

- Sukite užsukamąjį žiedą **1** prieš laikrodžio rodyklę ir jį nuimkite.
- Nuimkite apsauginį stiklą **8** ir šviesos reflektorių **9**.
- Pasukite kaitrinę lemputę **10** maždaug 90° prieš laikrodžio rodyklę ir ją ištraukite. Atsarginę kaitrinę lemputę **11** rasite prožektoriaus korpuso apačioje.
- Įstatykite naują kaitrinę lemputę **10** ir pasukite ją maždaug 90° kampu pagal laikrodžio rodyklę, kol ji užsifiksuos.
- Į prožektoriaus galvutę įstatykite šviesos reflektorių **9**, stenkitės nepažeisti kaitrinės lemputės **10**.
- Įdėkite apsauginį stiklą **8** į užsukamąjį žiedą **1** ir užsukite pastarąjį ant prožektoriaus galvutės **3**. Stebėkite, kad jis būtų tinkamoje padėtyje.

Naudojimas

Paruošimas naudoti

Akumulatoriaus įdėjimas

- ▶ **Naudokite tik originalius Bosch „O“ tipo akumuliatorius, kurių įtampa atitinka Jūsų akumulatorinio prožektoriaus firminėje lentelėje nurodytą įtampą.** Naudojant kitokius akumuliatorius iškyla pavojus susižeisti arba sukelti gaisrą.

Įstatykite įkraudą akumuliatorių **6** į rankeną ir įstumkite, kol jis juntamai užsifiksuoja ir priglus prie rankenos.

Įjungimas ir išjungimas

Norėdami akumulatorinį prožektorių **įjungti**, įjungimo-išjungimo jungiklį **5** pastumkite aukštyn.

Norėdami akumulatorinį prožektorių **išjungti**, įjungimo-išjungimo jungiklį **5** pastumkite žemyn.

Šviesos reflektoriaus padėties keitimas

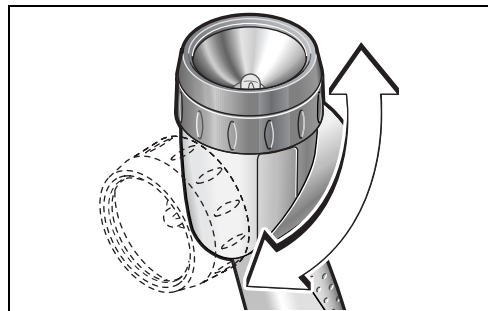

Prožektoriaus galvutę **3** sukdami prieš laikrodžio rodyklę galite pasukti į viršų maks. 90° kampu.

Šviesos spindulio formos ir fokuso pakeitimas

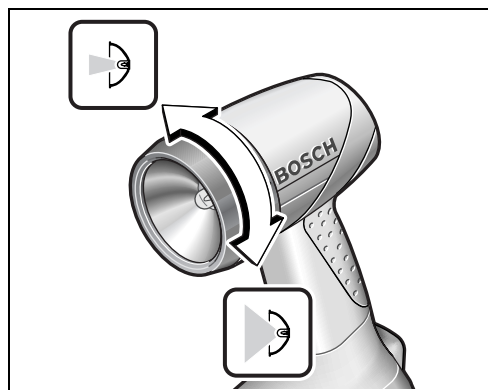

Sukdami nustatymo žiedą **2** galite keisti šviesos spindulio formą arba reflektoriaus židinio atstumą.

Darbo patarimai

Žemoje temperatūroje šviesos srautas gali būti silpnesnis ir švietimo trukmė trumpesnė.

Naudojant Bosch NiMH akumuliatorius, jų veikimo galimybės žemesnėje kaip – 10 °C temperatūroje tampa ribotos.

Minkštas rankenos paviršius

Minkštas rankenos paviršius **4** leidžia patikimai laikyti akumulatorinį prožektorių rankoje ir juo patogiai naudotis.

Priežiūra ir servisas

Priežiūra ir valymas

Jei nepaisant kruopščios gamybos ir patikrinimo akumuliatorinis prožektorius sugestų, jo remontas turi būti atliekamas įgaliotose Bosch elektrinių įrankių remonto dirbtuvėse.

leškant informacijos ar užsakant atsargines dalis prašome būtinai nurodyti dešimtženklį gaminio numerį, esantį akumuliatorinio prožektoriaus firminėje lentelėje.

Aptarnavimas ir klientų konsultavimas

Detalius brėžinius ir informaciją apie atsargines dalis galite rasti interneto puslapyje:

www.bosch-pt.com

Lietuvos Respublika

UAB „Elremta“

Bosch įrankių servisas

Neries kr. 16e

48402 Kaunas

☎ + 370 37 37 01 38

Faks. + 370 37 35 01 08

Sunaikinimas

Akumuliatoriniai prožektoriai, papildoma įranga ir pakuotės turi būti ekologiškai utilizuojami.

Tik ES šalims:



Nemeskite akumuliatorių prožektorių į buitinių atliekų kontenerius!

Pagal ES direktyvą 2002/96/EB dėl naudotų elektrinių ir elektroninių prietaisų utilizavimo ir pagal vietinius

šalies įstatymus naudoti nebetinkami akumuliatoriniai prožektoriai turi būti surenkami atskirai ir gabenami į antrinių žaliavų tvarkymo vietas, kur jie turi būti sunaikinami arba perdirbami aplinkai nekenksmingu būdu.

Akumuliatoriai/baterijos:

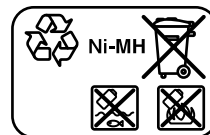
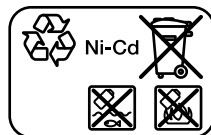

Ni-Cd: nikelio ir kadmio akumuliatoriai

Dėmesio: šiuose akumuliatoriuose yra labai nuodingo sunkiojo metalo kadmio.

Ni-MH: nikelio ir metalo hidrido akumuliatoriai

Nemeskite akumuliatorių ar baterijų į buitinių atliekų dėžes, ugnį ar vandenį. Akumuliatoriai ar baterijos turi būti surenkami ir perdirbami arba sunaikinami nekenksmingu aplinkai būdu.

Tik ES šalims:

Susidėvėję akumuliatoriai ar akumuliatoriai su defektais turi būti perdirbti pagal Direktyvos 91/157/EEB reikalavimus.

Galimi pakeitimai.

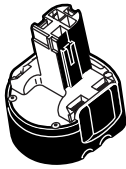

9,6 V (NiCd)
2 607 335 260 (2,0 Ah)

9,6 V (NiMH)
2 607 335 414 (2,0 Ah)

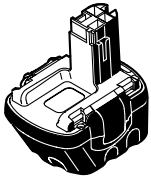

12 V (NiCd)
2 607 335 262 (2,0 Ah)
2 607 335 676 (2,4 Ah)

12 V (NiMH)
2 607 335 684 (2,6 Ah)

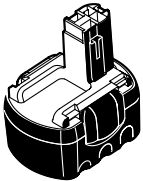

14,4 V (NiCd)
2 607 335 264 (2,0 Ah)
2 607 335 678 (2,4 Ah)

14,4 V (NiMH)
2 607 335 686 (2,6 Ah)

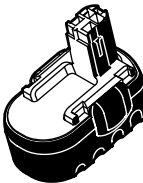

18 V (NiCd)
2 607 335 266 (2,0 Ah)
2 607 335 680 (2,4 Ah)

18 V (NiMH)
2 607 335 688 (2,6 Ah)



24 V (NiCd)
2 607 335 446 (2,0 Ah)

24 V (NiMH)
2 607 335 562 (2,6 Ah)



AL 1419 DV
(7,2 - 14,4 V)
2 607 224 440 (EU)
2 607 224 442 (UK)
2 607 224 444 (AUS)



AL 1450 DV
(7,2 - 14,4 V)
2 607 224 702 (EU)
2 607 224 704 (UK)
2 607 224 706 (AUS)



AL 2450 DV
(7,2 - 24 V)
2 607 225 028 (EU)
2 607 225 030 (UK)
2 607 225 032 (AUS)



AL 2498 FC
(7,2 - 24 V)
2 607 225 484 (EU)
2 607 225 486 (UK)
2 607 225 488 (AUS)

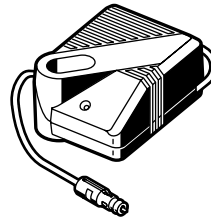

AL 2422 DC
(7,2 - 24 V)
2 607 224 410
(EU/UK/AUS)

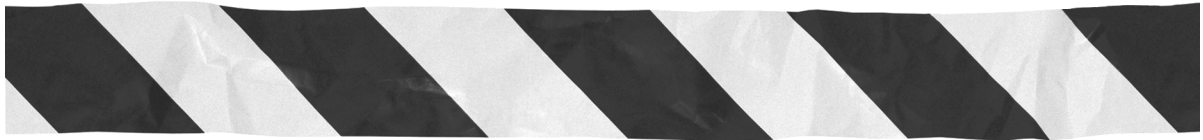
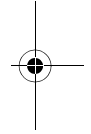
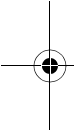
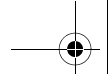

BOSCH

Robert Bosch GmbH
Power Tools Division
70745 Leinfelden-Echterdingen
www.bosch-pt.com

1 609 929 K47 (2006.10) O / 86

